

0301 ケーブルタイ 標準タイプ

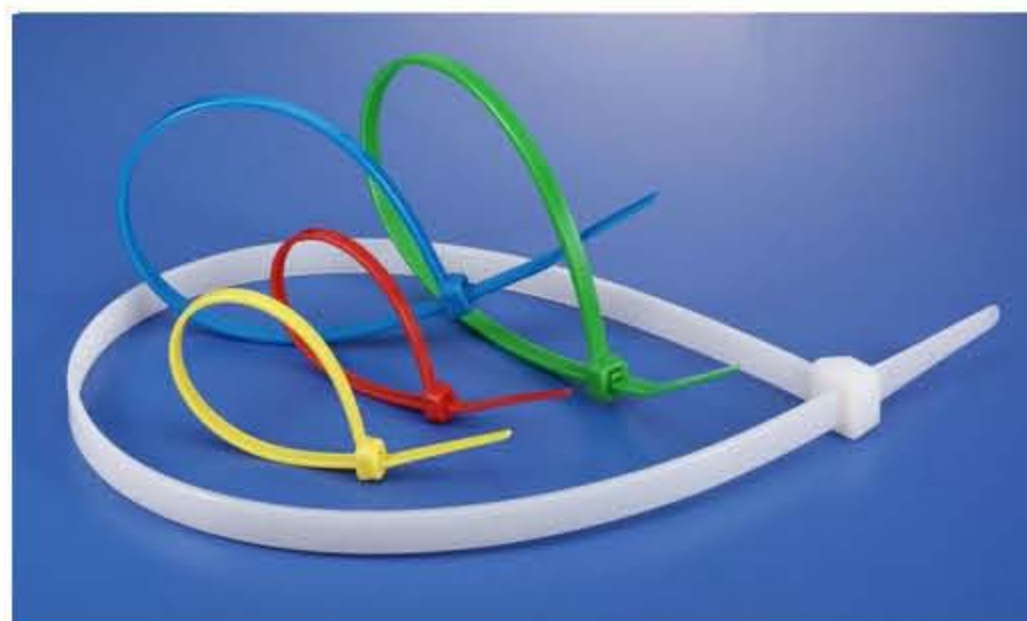

NYLON CABLE TIE



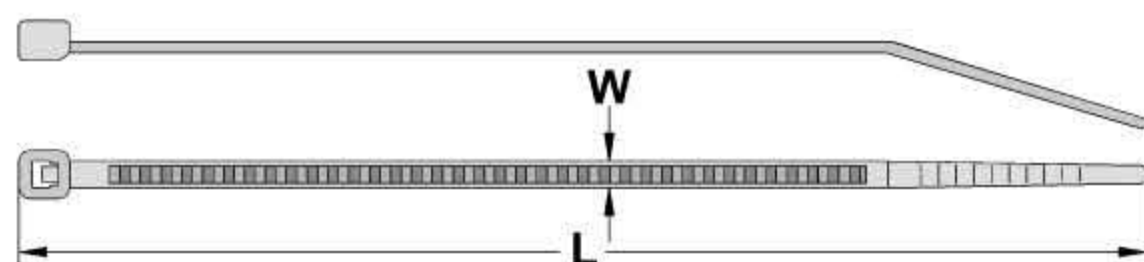

- 材質：ナイロン66 UL規格 94V-2
- 耐熱温度：-40- 85℃
- 標準色：ナチュラル、ブラック
- 特長：通常の結束用として使い易く汎用性の高いオーソドックスなタイプです。
カラータイをご使用になりますと電線束の分類・区別がひと目で判別でき、
また電線の保護色としても便利です。

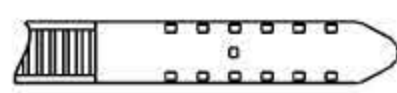

UNIT : mm

型番				長さL		幅W	最大結束径	引張強度		
ナチュラル		ブラック		mm	inch			lbs	kgs	
※CVT-070	CVT-070K	CVT-070B	CVT-070KB	71	2 13/16"	1.6	11	12	5	MINIATURE
CV-060	CV-060K	CV-060B	CV-060KB	63.7	2 1/2"	2.4	11	18	8	
CV-075	CV-075K	CV-075B	CV-075KB	75	3"	2.4	15			
CV-080	CV-080K	CV-080B	CV-080KB	80	3 1/8"	2.5	16			
CV-094	CV-094K	CV-094B	CV-094KB	96	3 3/4"	2.5	21			
CV-100	CV-100K	CV-100B	CV-100KB	100	4"	2.5	22			
※CVT-100	CVT-100K	CVT-100B	CVT-100KB	103	4"	1.95	22			
CV-120S	CV-120SK	CV-120SB	CV-120SKB	120	4 3/4"	2.5	28			
CV-140S	CV-140SK	CV-140SB	CV-140SKB	142	5 1/2"	2.5	35			
CV-150S	CV-150SK	CV-150SB	CV-150SKB	155	6 1/8"	2.5	39			
CV-165	CV-165K	CV-165B	CV-165KB	165	6 1/2"	2.5	43			
CV-200M	CV-200MK	CV-200MB	CV-200MKB	203	8"	2.5	55			
CV-250S	CV-250SK	CV-250SB	CV-250SKB	250	10"	2.5	80			
CV-300M		CV-300MB		300	11 7/8"	2.5	80			
CV-400S		CV-400SB		400	15 3/4"	2.5	116			
CV-120	CV-120K	CV-120B	CV-120KB	120	4 3/4"	3.2	27	40	18	INTERMEDIATE
CV-140	CV-140K	CV-140B	CV-140KB	142	5 1/2"	3.2	34			
CV-150	CV-150K	CV-150B	CV-150KB	150	6"	3.6	36			
CV-180	CV-180K	CV-180B	CV-180KB	180	7"	3.6	46			
※CV-180T	CV-180TK	CV-180TB	CV-180TKB	180	7"	3.6	46			
CV-200S	CV-200SK	CV-200SB	CV-200SKB	203	8"	3.2	53			
CV-200A	CV-200AK	CV-200AB	CV-200AKB	203	8"	3.6	52			
CV-250M	CV-250MK	CV-250MB	CV-250MKB	250	10"	3.6	68			
CV-265	CV-265K	CV-265B	CV-265KB	265	10 1/2"	3.6	73			
CV-292	CV-292K	CV-292B	CV-292KB	292	11 1/2"	3.6	82			
CV-330		CV-330B		330	13"	3.6	93			
CV-368S		CV-368SB		368	14 1/2"	3.6	105			
CV-120L	CV-120LK	CV-120LB	CV-120LKB	120	4 3/4"	4.8	27	50	22	STANDARD
CV-160L	CV-160LK	CV-160LB	CV-160LKB	160	6 1/4"	4.8	39			
CV-190	CV-190K	CV-190B	CV-190KB	190	7 1/2"	4.8	49			
※CV-190T	CV-190TK	CV-190TB	CV-190TKB	190	7 1/2"	4.8	49			
CV-200	CV-200K	CV-200B	CV-200KB	203	8"	4.6	52			
CV-200D	CV-200DK	CV-200DB	CV-200DKB	203	8"	4.8	52			

※ CVT-070とCVT-100には最少結束径がございません。 ※ CV-200T テール  ※ CV-300STZ テール 
CV-180T
CV-190T

型番				長さL		幅W	最大結束径	引張強度	
ナチュラル		ブラック		mm	inch			lbs	kgs
100本入/袋	1000本入/袋	100本入/袋	1000本入/袋						
※CV-200T	CV-200TK	CV-200TB	CV-200TKB	203	8"	4.6	52	50	22
CV-250	CV-250K	CV-250B	CV-250KB	250	10"	4.8	68		
CV-280	CV-280K	CV-280B	CV-280KB	280	11"	4.8	77		
CV-300S		CV-300SB		300	11 7/8"	4.8	83		
CV-310		CV-310B		310	12"	4.8	86		
CV-368		CV-368B		368	14 1/2"	4.8	105		
CV-385		CV-385B		385	15 3/16"	4.8	110		
CV-432		CV-432B		432	17"	4.8	125		
CV-450M		CV-450MB		450	17 3/4"	4.8	131		
CV-500		CV-500B		500	19 11/16"	4.8	147		
CV-550S		CV-550SB		550	21 11/16"	4.8	162		
CV-610S		CV-610SB		610	24"	4.8	181		
CV-635S		CV-635SB		635	25"	4.8	189		
CV-914S		CV-914SB		914	36"	4.8	278		
※CV-300STZ		CV-300STZB		300	11 7/8"	4.8	83	80	36
CV-380S		CV-380SB		380	15"	6.4	108	100	45
CV-120LL	CV-120LLK	CV-120LLB	CV-120LLKB	120	4 3/4"	7.6	22	120	55
CV-150L	CV-150LK	CV-150LB	CV-150LKB	150	6"	7.6	32		
CV-200L	CV-200LK	CV-200LB	CV-200LKB	203	8"	7.6	52		
CV-240L	CV-240LK	CV-240LB	CV-240LKB	240	9 7/16"	7.6	61		
CV-280L	CV-280LK	CV-280LB	CV-280LKB	280	11"	7.6	74		
CV-300		CV-300B		300	11 7/8"	7.6	80		
CV-340		CV-340B		340	13 1/2"	7.6	92		
NEW CV-360		CV-360B		360	14 3/16"	7.6	99		
NEW CV-370		CV-370B		370	14 9/16"	7.6	101		
CV-380		CV-380B		380	15"	7.6	105		
CV-750		CV-750B		750	29 1/2"	7.5	223	132	60
CV-380L		CV-380LB		380	15"	8.0	105		
CV-450		CV-450B		450	17 3/4"	8.0	128		
CV-500L		CV-500LB		500	19 11/16"	8.0	143		
CV-550		CV-550B		550	21 11/16"	8.0	160		
NEW CV-450L		CV-450LB		450	17 3/4"	9.0	128	175	80
NEW CV-550D		CV-550DB		550	21 11/16"	9.0	160		
CV-610		CV-610B		610	24"	9.0	177		
CV-685		CV-685B		685	27"	9.0	202		
CV-710		CV-710B		710	28"	9.0	209		
CV-762		CV-762B		762	30"	9.0	227		
CV-812		CV-812B		812	32"	9.0	243		
CV-914		CV-914B		914	36"	9.0	275		
CV-940		CV-940B		940	37"	9.0	284		
CV-1168		CV-1168B		1168	46"	9.0	356		
CV-1219		CV-1219B		1219	48"	9.0	372	250	114
CV-1500		CV-1500B		1500	59"	9.0	462		
CV-550L		CV-550LB		550	21 11/16"	12.7	159		

STANDARD

HEAVY DUTY

HVAC(空調用)ダクトケーブルタイ

UL 181B-C 非金属 空調用ダクト及び空調用コネクターに使われます。
R-6やR-8フレックスダクトとの使用に適しています。



UNIT : mm

型番			L		W	最大結束径	引張強度	
ナチュラル	ブラック	耐候性	mm	inch			lbs	kgs
100本入/袋	100本入/袋	100本入/袋						
CV-914	CV-914B	CV-914W	914	36"	9	275	175	80
CV-940	CV-940B	CV-940W	940	37"	9	284		
CV-1219	CV-1219B	CV-1219W	1219	48"	9	372		

0301 ケーブルタイ 耐候性



WEATHER RESISTANT NYLON CABLE TIE



- 材質：ナイロン66 UL規格 94V-2
- 耐熱温度：-40- 85℃
- 標準色：ブラック
- 特長：カーボン粒の添加により耐紫外線に優れ、屋外の天候条件の下で十分な耐久性を要求される処に使用可能なタイプ。

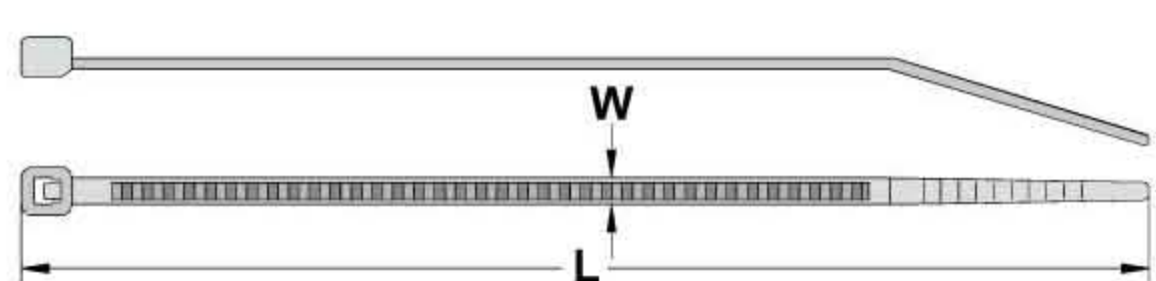

UNIT : mm

型番		長さL		幅W	最大結束径	引張強度					
100本入 / 袋	1000本入 / 袋	mm	inch			lbs	kgs				
※CVT-070W	CVT-070KW	71	2 13/16"	1.6	16	12	5	MINIATURE			
CV-060W	CV-060KW	63.7	2 1/2"	2.4	11	18	8				
CV-075W	CV-075KW	75	3"	2.4	15						
CV-080W	CV-080KW	80	3 1/8"	2.5	16						
CV-094W	CV-094KW	96	3 3/4"	2.5	21						
CV-100W	CV-100KW	100	4"	2.5	22						
※CVT-100W	CVT-100KW	103	4"	1.95	22						
CV-120SW	CV-120SKW	120	4 3/4"	2.5	28						
CV-140SW	CV-140SKW	142	5 1/2"	2.5	35						
CV-150SW	CV-150SKW	155	6 1/8"	2.5	39						
CV-165W	CV-165KW	165	6 1/2"	2.5	43						
CV-200MW	CV-200MKW	203	8"	2.5	55						
CV-250SW	CV-250SKW	250	10"	2.5	68						
CV-300MW		300	11 7/8"	2.5	80						
CV-400SW		400	15 3/4"	2.5	116						
CV-120W	CV-120KW	120	4 3/4"	3.2	27	40	18	INTERMEDIATE			
CV-140W	CV-140KW	142	5 1/2"	3.2	34						
CV-150W	CV-150KW	150	6"	3.6	36						
CV-180W	CV-180KW	180	7"	3.6	46						
※CV-180TW	CV-180TKW	180	7"	3.6	46						
CV-200SW	CV-200SKW	203	8"	3.2	53						
CV-200AW	CV-200AKW	203	8"	3.6	52						
CV-250MW	CV-250MKW	250	10"	3.6	68						
CV-265W	CV-265KW	265	10 1/2"	3.6	73						
CV-292W	CV-292KW	292	11 1/2"	3.6	82						
CV-330W		330	13"	3.6	93						
CV-368SW		368	14 1/2"	3.6	105						
CV-120LW	CV-120LKW	120	4 3/4"	4.8	27				50	22	STANDARD
CV-160LW	CV-160LKW	160	6 1/4"	4.8	39						
CV-190W	CV-190KW	190	7 1/2"	4.8	49						
※CV-190TW	CV-190TKW	190	7 1/2"	4.8	49						
CV-200W	CV-200KW	203	8"	4.6	52						
CV-200DW	CV-200DKW	203	8"	4.8	52						
※CV-200TW	CV-200TKW	203	8"	4.6	52						
CV-250W	CV-250KW	250	10"	4.8	68						
CV-280W	CV-280KW	280	11"	4.8	77						
CV-300SW		300	11 7/8"	4.8	83						
CV-310W		310	12"	4.8	86						

※ CVT-070W と CVT-100W には最少結束径がございません。 ※ CV-200TW テール ※ CV-300STZW テール
CV-180TW
CV-190TW

型番		長さL		幅W	最大結束径	引張強度						
100本入/袋	1000本入/袋	mm	inch			lbs	kgs					
NEW	CV-350W		350	13 3/4"	4.6	98	50	22	STANDARD			
	CV-368W		368	14 1/2"	4.8	105						
	CV-385W		385	15 3/16"	4.8	110						
NEW	CV-400W		400	15 3/4"	4.6	116						
	CV-432W		432	17"	4.8	125						
	CV-450MW		450	17 3/4"	4.8	131						
	CV-500W		500	19 11/16"	4.8	147						
	CV-550SW		550	21 11/16"	4.8	162						
	CV-610SW		610	24"	4.8	181						
	CV-635SW		635	25"	4.8	189						
	CV-914SW		914	36"	4.8	278						
NEW	CV-200ZW	CV-200ZKW	200	8"	4.6	48				75	34	
NEW	CV-280ZW	CV-280ZKW	280	11"	4.8	70						
NEW	CV-300SZW		300	11 7/8"	4.8	74						
NEW	CV-368ZW		368	14 1/2"	4.8	94						
	※CV-300STZW		300	11 7/8"	4.8	83	80	36				
	CV-380SW		380	15"	6.4	108	100	45				
	CV-750W		750	29 1/2"	7.5	223	120	55	HEAVY DUTY			
	CV-120LLW	CV-120LLKW	120	4 3/4"	7.6	22						
	CV-150LW	CV-150LKW	150	6"	7.6	32						
	CV-200LW	CV-200LKW	203	8"	7.6	52						
	CV-240LW	CV-240LKW	240	9 7/16"	7.6	61						
	CV-280LW	CV-280LKW	280	11"	7.6	74						
	CV-300W		300	11 7/8"	7.6	80						
	CV-340W		340	13 1/2"	7.6	92						
NEW	CV-360W		360	14 3/16"	7.6	99						
	CV-370W		370	14 9/16"	7.6	101						
	CV-380W		380	15"	7.6	105						
NEW	CV-610MW		610	24"	7.6	177						
	CV-380LW		380	15"	8.0	105						
NEW	CV-450W		450	17 3/4"	8.0	128						
	CV-500LW		500	19 11/16"	8.0	143						
NEW	CV-550W		550	21 11/16"	8.0	160						
	CV-450LW		450	17 3/4"	9.0	128				175	80	
	CV-550DW		550	21 11/16"	9.0	160						
	CV-610W		610	24"	9.0	177						
	CV-685W		685	27"	9.0	202						
	CV-710W		710	28"	9.0	209						
	CV-762W		762	30"	9.0	227						
	CV-812W		812	32"	9.0	243						
	CV-914W		914	36"	9.0	275						
	CV-940W		940	37"	9.0	284						
	CV-1168W		1168	46"	9.0	356						
	CV-1219W		1219	48"	9.0	372						
	CV-1500W		1500	59"	9.0	462						
	CV-550LW		550	21 11/16"	12.7	159	250	114				

ORDERING INFORMATION :

材質	型番	語末	1000本入/袋
Nylon 66 (ナチュラル)	CV-100	--	K
Nylon 66 (ブラック)	CV-100	BK	K
Nylon 66 (耐候性)	CV-100	W	K
Nylon 66 (耐熱性)	CV-100	HS	K
Nylon 66 (難燃性)	CV-100	V0	K
Nylon 12	CV-100	N12	K
PP (ナチュラル)	CV-100	PP	-
PP (ブラック)	CV-100	PPB	-

0301 ケーブルタイ 強力タイプ

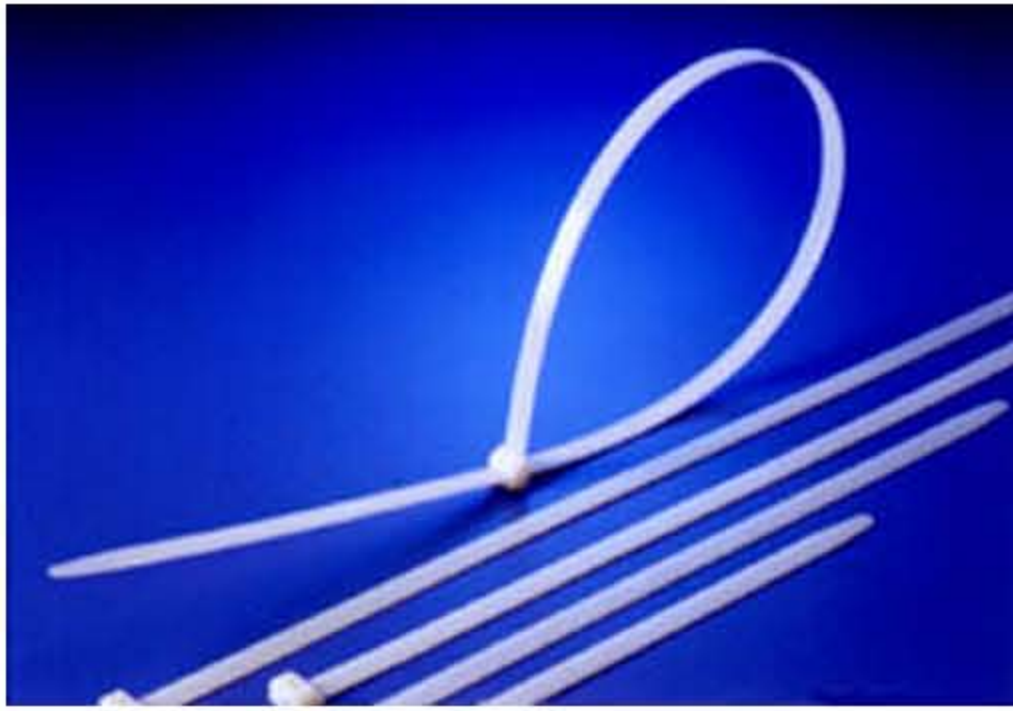

- 材質：ナイロン66 UL規格 94V-2
- 耐熱温度：-40-85°C
- 標準色：ホワイト（ブラック可能）
- 特長：耐久性に優れ引張強度のより高いタイプです。
ヘッドは軽く挿入することで確実に固定できます。
またバンド部は適度な柔軟性があり作業し易いです。
通常の結束用として使い易く汎用性の高いタイプです。

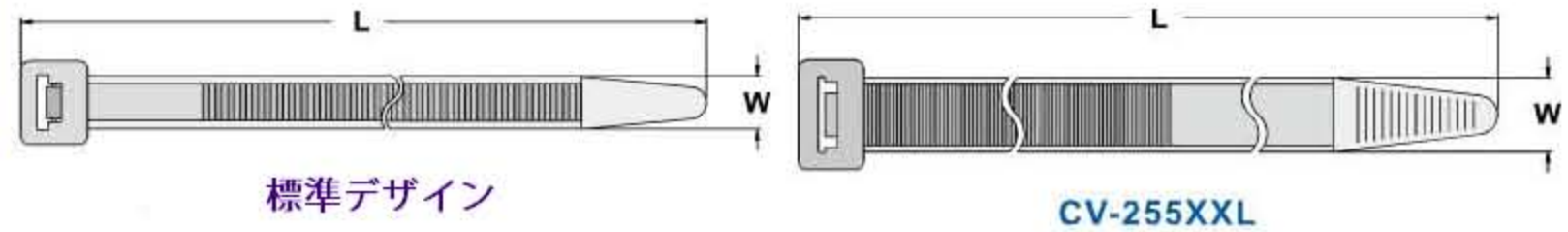

UNIT : mm

型番	長さ L		幅 W	最大結束径	引張強度		入数
	mm	inch			lbs	kgs	
CV-230XL	230	9"	12.7	57	250	114	100 pcs
CV-255XXL	254	10"	17.8	42	120	55	
CV-280XL	280	11"	12.7	73	250	114	
CV-380XL	380	15"	12.7	105	250	114	
CV-480XL	480	18 7/8"	12.7	137	250	114	
CV-550L	550	21 11/16"	12.7	159	250	114	
CV-580XL	580	22 7/8"	12.7	169	250	114	
CV-730XL	730	28 3/4"	12.7	216	250	114	
CV-880XL	880	34 11/16"	12.7	264	250	114	
CV-1030XL	1030	40 1/2"	12.7	312	250	114	

EXTRA HEAVY DUTY

0301 耐熱ナイロンケーブルタイ



- 材質：ナイロン66 UL規格 94V-2
- 耐熱温度：-40～105°C
- 標準色：ライトグリーン、ブラック、その他
- 特長：耐熱性に優れ、カラーバリエーションも豊富。
カラータイをご使用になりますと電線束の分類・区別がひと目で判別でき、
また電線の保護色としても便利です。

UNIT : mm

型番	長さ L		幅 W	最大結束径	引張強度		入数
	mm	inch			lbs	kgs	
CV-100HS	100	4"	2.5	22	18	8	100pcs
CV-140SHS	142	5 1/2"	2.5	35	18	8	
CV-150HS	150	6"	3.6	36	40	18	
CV-200MHS	203	8"	2.5	55	18	8	
CV-200HS	203	8"	4.6	52	50	22	
CV-250HS	250	10"	4.8	68	50	22	
CV-300SHS	300	11 7/8"	4.8	83	50	22	
CV-300HS	300	11 7/8"	7.6	80	120	55	
CV-368HS	368	14 1/2"	4.8	105	50	22	
CV-380HS	380	15"	7.6	105	120	55	

0301 難燃ケーブルタイ 94V-0



- 材質：ナイロン 66 UL規格 難燃グレード 94V-0
- 耐熱温度：-40- 85℃
- 標準色：ホワイト、ブラック、その他
- 特長：不燃性に優れ、カラーバリエーションも豊富。
強い強度の求められる所への使用に適しています。

UNIT : mm

型番	長さL		幅W	最大結束径	引張強度		入数
	mm	inch			lbs	kgs	
CV-100V0	100	4"	2.5	22	18	8	100pcs
CV-150V0	150	6"	3.6	36	40	18	
CV-200MV0	203	8"	2.5	55	18	8	
CV-200V0	203	8"	4.6	52	50	22	
CV-300SV0	300	11 7/8"	4.8	83	50	22	
CV-368V0	368	14 1/2"	4.8	105	50	22	
CV-380V0	380	15"	7.6	105	120	55	

0301 ケーブルタイ ポリプロピレン製



- 材質：ポリプロピレン (PP)
- 標準色：ブラック、ナチュラル、その他
- 特長：酸・アルカリ性等の耐薬品性に優れた製品です。
化学工場のパイプラインに使われる製品です。

UNIT : mm

型番	長さL		幅W	最大結束径	引張強度		入数
	mm	inch			lbs	kgs	
CV-150PPBK	150	6"	3.6	36	18	8	100pcs
CV-200PPBK	200	8"	4.6	52	22	10	
CV-240LPPBK	240	9 7/16"	7.6	61	51	23	
CV-250PPBK	250	10"	4.8	68	22	10	
CV-300PPBK	300	11 7/8"	7.6	80	51	23	
CV-380PPBK	380	15"	7.6	105	51	23	
CV-550PPBK	550	21 11/16"	8	160	51	23	

0302 結束用工具 (タイガン)



型番	適用タイ幅	重量
TG-3	2.5~5.0	300 g
TG-5	1.8~4.8	306 g
TG-6	2.5~5.0	60 g
TG-7	2.5~5.0	275 g
TG-9	2.5~10.0	275 g
TG-10	4.8~13.0	320 g
TG-21	4.6~7.9	635 g

- 特長：各種便利なハンディータイプ。ケーブルタイを使って電線を結束する工具です。
握り幅が狭く、ストロークが短いため、作業時の操作性が向上します。
特に強い力を必要とせず、軽い操作感で連続作業が行えます。
重量が軽いため簡単に結束作業をすることができます。

0305 マウンティングタイ



UNIT : mm

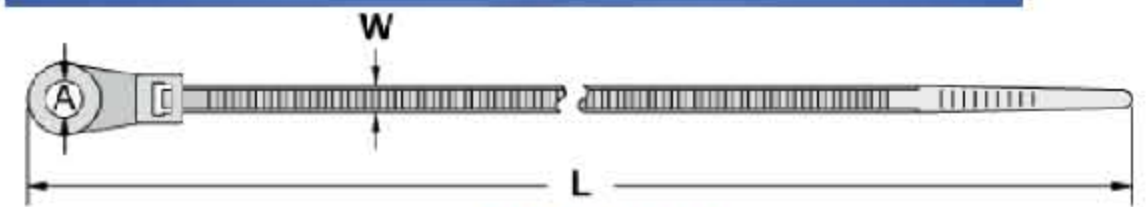

標準デザイン

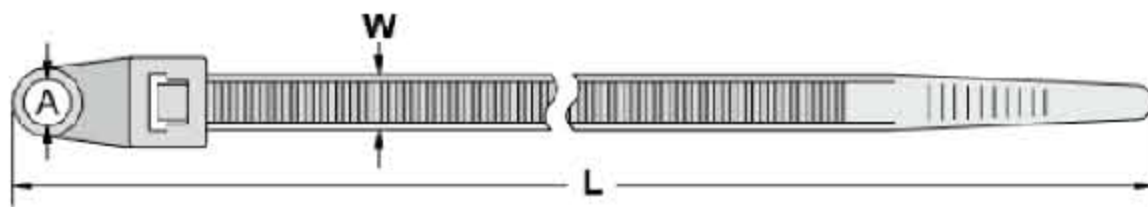

TCV-300L, TCV-400

型番	長さL		幅W	A	最大結束径	引張強度		入数
	mm	inch				lbs	kgs	
TCV-100	113	4 3/8"	2.5	3.2	25	18	8	100 pcs
TCV-155	171.5	6 11/16"	3.7	5.2	40	40	18	
TCVS-170	171	6 11/16"	3.7	4.0	40	40	18	
TCV-205	221.3	8 11/16"	4.2	5.2	52	50	22	
TCV-300	300	11 7/8"	4.8	4.8	85	50	22	
TCV-300L	317.2	12 1/2"	7.8	6.2	80	120	55	
TCV-370	370	14 1/2"	4.8	4.9	102	50	22	
TCV-400	410	15 3/4"	7.8	6.2	112	120	55	

- 材質：ナイロン 66, 94V-2
- 耐熱温度：-40~85°C
- 標準色：ホワイト (ブラックも可能)
- 特長：パネルを確実にビスで取付け・固定できるタイプです。

0309 ダブルヘッドケーブルタイ



UNIT : mm

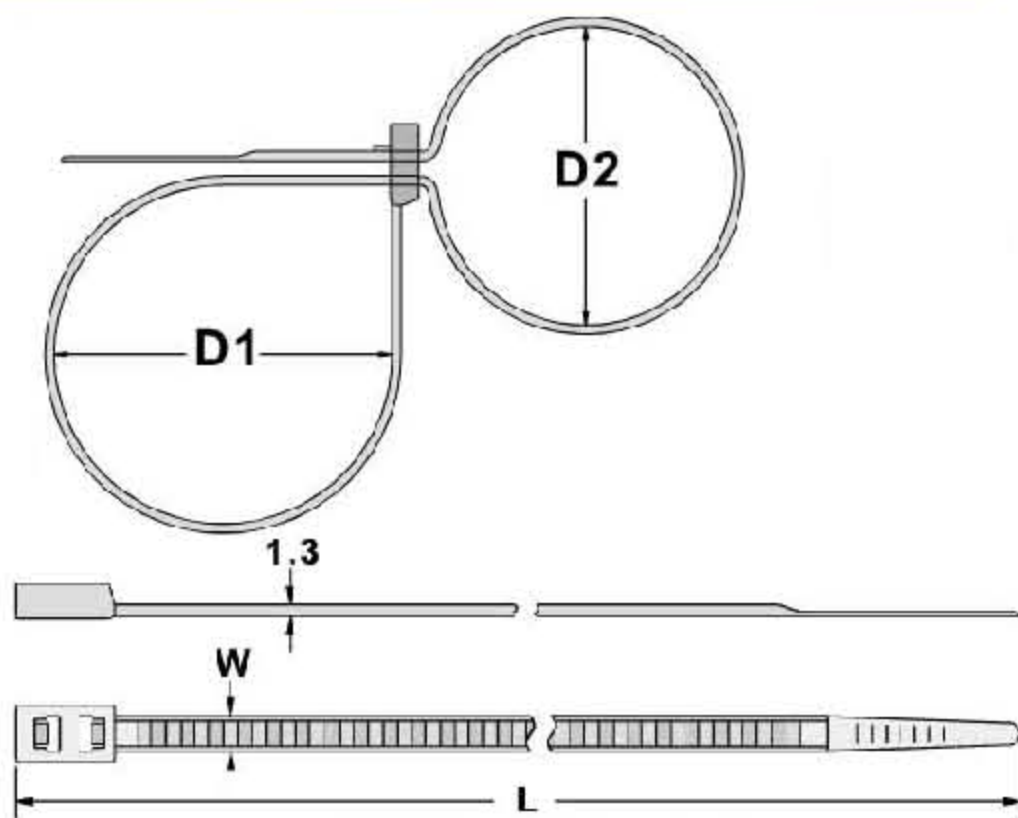

DCV (アンリリーサブル)

取り外し不可(アンリリーサブル)

型番	長さL		幅W	D1		D2		引張強度		入数
	mm	inch		最大	最少	最大	最少	lbs	kgs	
DCV-225	225	8 7/8"	4.8	59	2.5	52	2	50	22	100 pcs
DCV-300	300	11 7/8"	4.8	83	2.5	76	2	50	22	
DCV-370	370	14 9/16"	4.8	105	2.5	98	2	50	22	

取り外し可(リリーサブル)

UNIT : mm

型番	長さL		幅W	D1		D2		引張強度		入数
	mm	inch		最大	最少	最大	最少	lbs	kgs	
RDCV-225	225	8 7/8"	4.8	59	2.5	52	2	50	22	100 pcs
RDCV-300	300	11 7/8"	4.8	83	2.5	76	2	50	22	
RDCV-370	370	14 9/16"	4.8	105	2.5	98	2	50	22	

- 材質：ナイロン66 UL規格 94V-2
- 特長：ダブルロック構造なのでより高い引張強度でしっかり結束できます。
1本の結束バンドで2束の結束も可能。
リリーサブルタイプとアンリリーサブルタイプがございます。

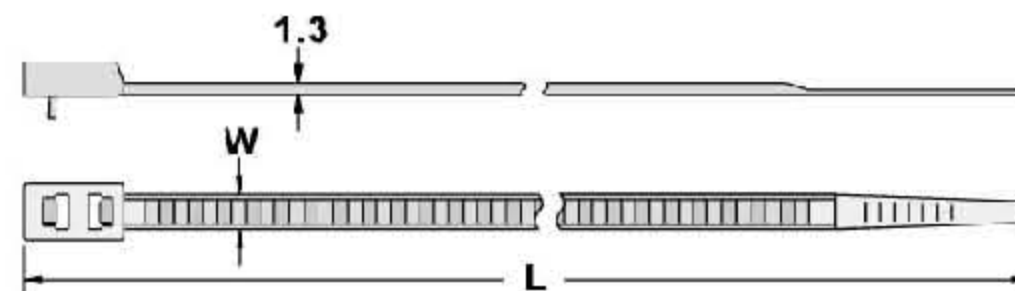

RDCV (リリーサブル)

0310 ビーズタイ



UNIT : mm

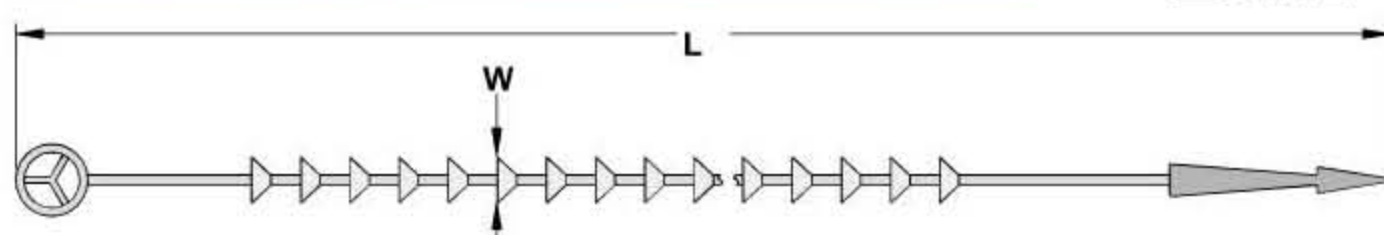

型番	長さL		幅W	最大結束径	引張強度		入数
	mm	inch			lbs	kgs	
TV-130K	143	5 3/8"	1.8	35	11	5	1000pcs

- 材質：ナイロン66 UL規格 94V-2
- 標準色ナチュラル
- 特長：ビーズ状にデザインで、手締め・結束が簡単・確実にでき、取り外しも可能。
ソフトな形状で自由に輪を作ることができる為、フレキシブルにいろいろな用途にご使用いただけます。
主な用途：タグ付け、ワイヤー、ケーブルやホースなどの結束

0312 マーカータイ



UNIT : mm

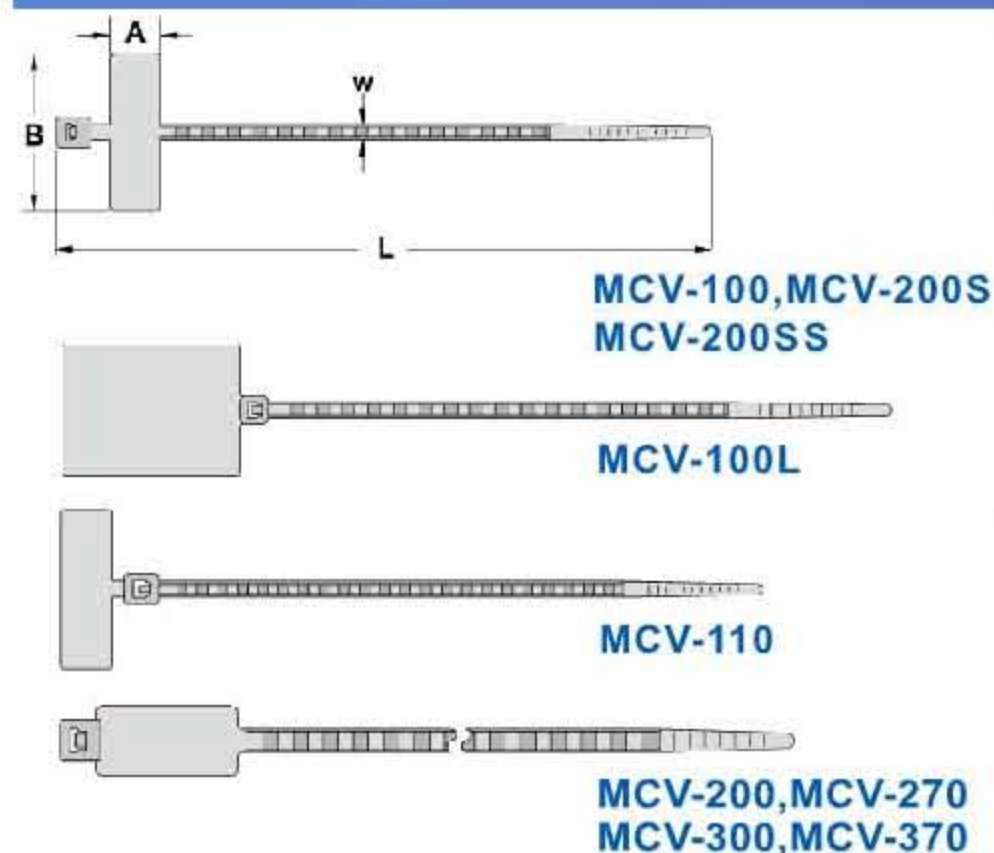

型番	長さL		幅 W	最大 結束径	引張強度		表示プレート サイズ AXB	入数
	mm	inch			lbs	kgs		
MCV-100	100	4"	2.5	23	18	8	8 X 25	100 pcs
MCV-100L	130	5 1/8"	2.5	22	18	8	28 X 20	
MCV-110	110	4 3/8"	2.5	20	18	8	8 X 25	
MCV-200	200	8"	4.6	50	50	22	28 X 13	
MCV-200S	200	8"	2.5	50	18	8	15 X 30	
NEW MCV-200SS	200	8"	2.5	50	18	8	8 X 25	
MCV-270	270	11"	4.6	75	50	22	28 X 13	
NEW MCV-300	300	11 7/8"	4.8	82	50	22	54.5 X 13	
NEW MCV-370	370	14 9/16"	4.8	105	50	22	54.5 X 13	

- 材質：ナイロン66 UL規格 94V-2
- 温度範囲：-40~85℃
- 標準色：ホワイト（ブラック可能）
- 特長：バンドと同一素材のプレートが付いた一体形成のケーブルタイで表示・識別に適したタイプです。平らな部分はツルツルしており、直接マーカーペンで書込みやシール貼り付けも可能です。

穴に通して差し込むだけの簡単ロック。結束、タグ付け、吊り下げ、商品の値札、園芸、封緘等にご利用いただけます。

0312 リリースابل マーカータイ



UNIT : mm

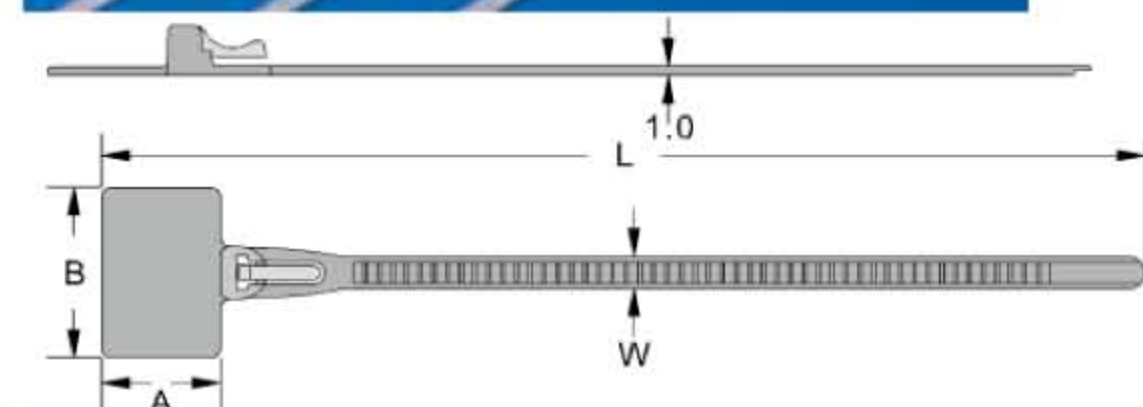

型番	長さL		幅 W	最大 結束径	引張強度		表示プレート サイズ AXB	入数
	mm	inch			lbs	kgs		
MHVC-100	114	4 1/2"	3.6	24	18	8	13 x 19	100PCS
MHVC-200	215	8 1/2"	3.6	50	18	8	13 x 19	

- 材質：ナイロン66 UL規格 94V-2
- 標準色：ナチュラル
- 特長：繰り返しの使用可能なマーカータイです。取り付け・取り外しがワンタッチででき、直接マーカーペンで書込みやシール貼り付けも可能です。バンドと同一素材のプレートが一体形成で付いているので分類に便利。

0313 セキュリティタイ (安全タイ)



UNIT : mm



Patented

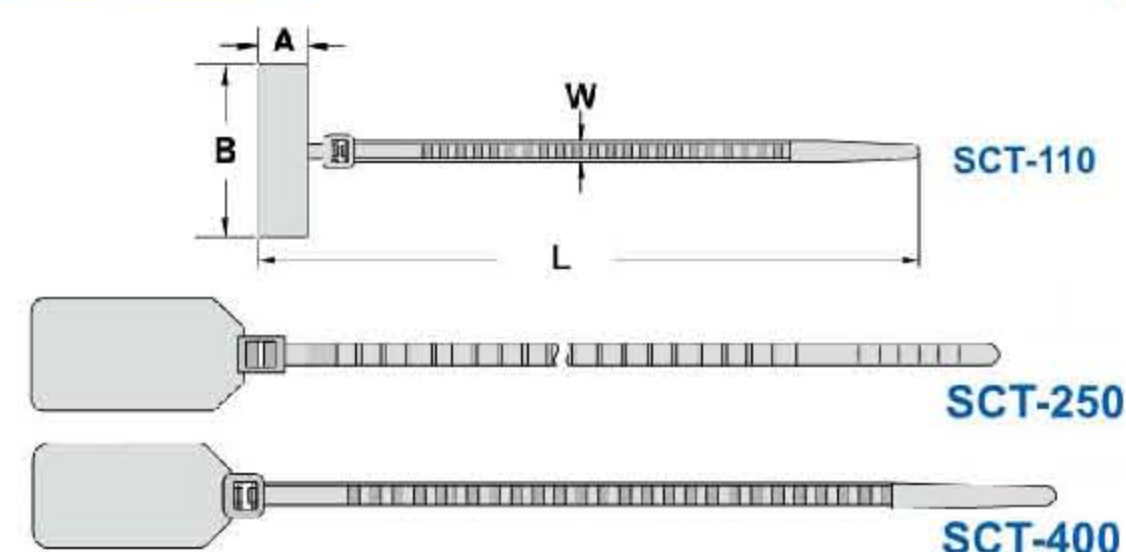

型番	長さL		幅 W	最大 結束径	引張強度		表示プレート サイズ AXB	入数
	mm	inch			lbs	kgs		
SCT-110	111	4 3/8"	2.6	20	11	5	8 X 27.6	100 pcs
SCT-250	248.5	10"	3.5	50	22	10	36 X 19	
SCT-400	400	15 3/4"	4.8	102	55	25	36.5 X 19	

- 材質：ナイロン66 UL規格 94V-2
- 温度範囲：-40~85℃
- 標準色：ホワイト（ブラック可能）
- 特長：バンドと同一素材のプレートが付いた一体形成のケーブルタイで表示・識別に適したタイプです。平らな部分はツルツルしており、直接マーカーペンで書込みやシール貼り付けも可能です。

※ 文字を書き込む際には油性マジックをご使用ください。

マーカータイとセキュリティタイの違い

マーカータイは、止め穴部分に歯が1枚あり裏からピンなど等ではずすと結束を外すことができます。安全タイは、止め穴部分に歯が2枚あり結束後は破壊しなければ外せません。コンテナ等の封印としてご利用いただけます。

0314 マーカーボックスタイ



UNIT : mm



型番	長さL		幅W	最大結束径	表示プレートサイズ	引張強度		入数
	mm	inch				lbs	kgs	
PMT-150	160	6 1/4"	5.0	25	9.2 X 30	4	2	100pcs

- 材質：PE
- 標準色：ナチュラル
- 特長：紙に書いたメモなどを入れて表示できます。マーキングしにくい物や狭くて書けない物に取り付け可能なので表示や識別に便利です。穴に通して差し込むだけの簡単ロック。結束、タグ付け、吊り下げ、商品の値札、園芸、封緘等にご利用いただけます。
※ボックスの中身は取り換え可能。

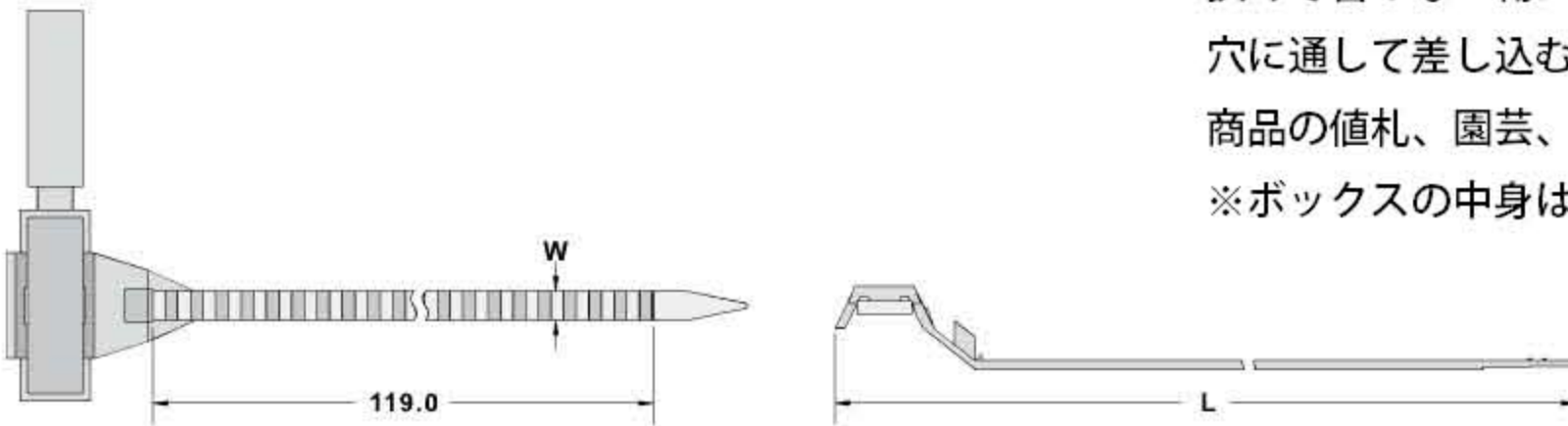

0315 リリースابلタイ



UNIT : mm



型番		長さL		幅W	最大結束径	引張強度		入数
ブラック	ナチュラル	mm	inch			lbs	kgs	
HV-125BK	HV-125	125	4 15/16"	7.6	30	50	22	100 pcs
HV-150BK	HV-150	150	6"	7.6	35	50	22	
HV-200BK	HV-200	203	8"	7.6	50	50	22	
HV-250BK	HV-250	250	10"	7.6	65	50	22	
HV-300BK	HV-300	300	11 7/8"	7.6	80	50	22	
NEW HV-500BK		500	19 11/16"	8.5	145	75	34	

- 材質：ナイロン66 UL規格 94V-2
- 温度範囲：-40~85°C
- 標準色：ブラック、ナチュラル
- 特長：タイの取り外しが自在にでき、再利用ができます。

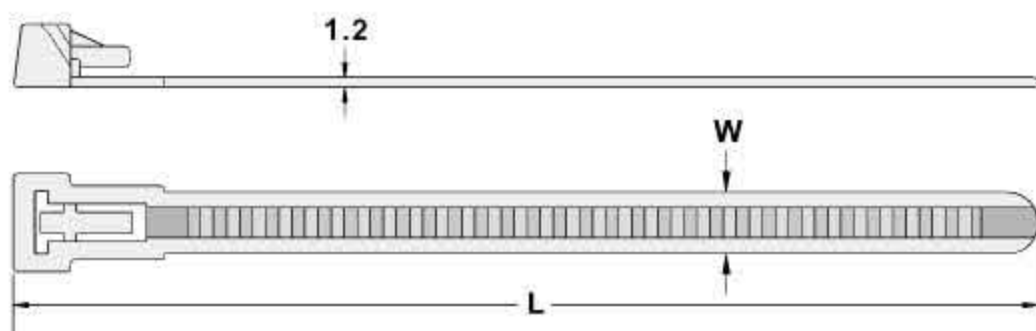

0315 リリースابلタイ



UNIT : mm



型番		長さL		幅W	最大結束径	引張強度		入数
ブラック	ナチュラル	mm	inch			lbs	kgs	
HV-125SBK	HV-125S	125	4 15/16"	4.5	25	50	22	100 pcs
HV-150SBK	HV-150S	150	6"	4.5	35	50	22	
HV-200SBK	HV-200S	200	8"	4.5	50	50	22	
HV-250SBK	HV-250S	250	10"	4.5	65	50	22	
HV-300SBK	HV-300S	300	11 7/8"	4.5	80	50	22	

- 材質：ナイロン66 UL規格 94V-2
- 温度範囲：-40~85°C
- 標準色：ブラック、ナチュラル
- 特長：タイの取り外しが自在にでき、再利用ができます。

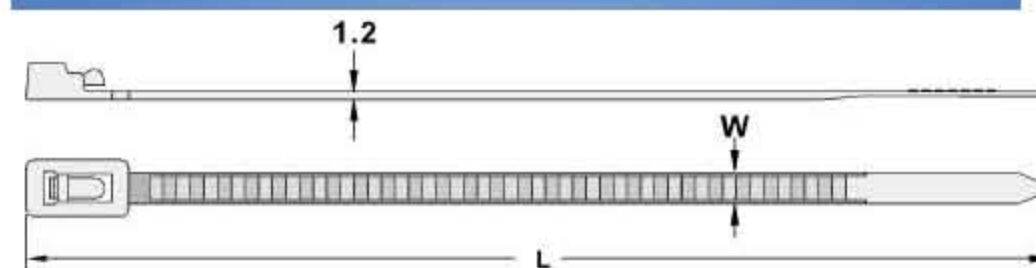

0315 リリースابلタイ



UNIT : mm



型番		長さL		幅W	最大結束径	引張強度		入数
ブラック	ナチュラル	mm	inch			lbs	kgs	
HVC-125BK	HVC-125	125	4 15/16"	7.6	30	50	22	100 pcs
HVC-150BK	HVC-150	152	6"	7.6	41	50	22	
HVC-200BK	HVC-200	203	8"	7.6	58	50	22	
HVC-250BK	HVC-250	253	10"	7.6	73	50	22	
HVC-300BK	HVC-300	303	11 7/8"	7.6	89	50	22	
HVC-370BK	HVC-370	370	14 5/8"	7.6	108	50	22	

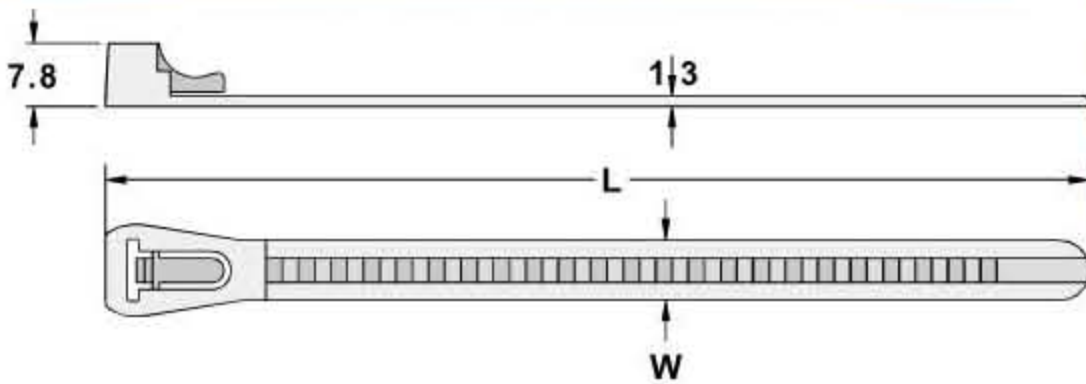

- 材質：ナイロン66 UL規格 94V-2
- 温度範囲：-40~85°C
- 標準色：ブラック、ナチュラル
- 特長：タイの取り外しが自在にでき、再利用ができます。

0316 リリースابلタイ



UNIT : mm

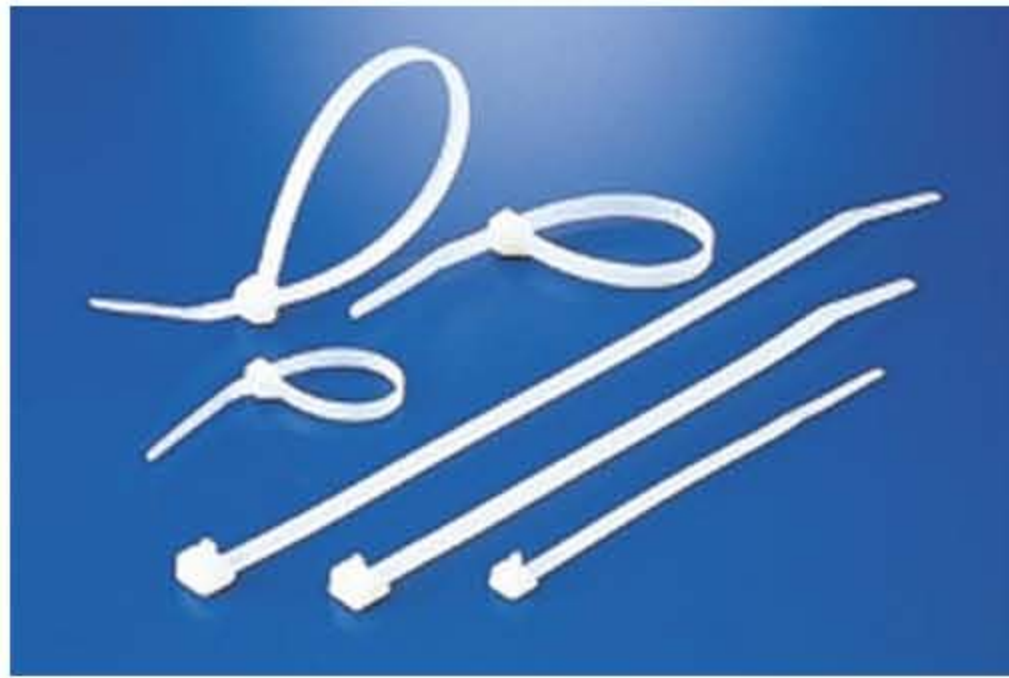

型番	長さL		幅W	最大結束径	引張強度		入数
	mm	inch			lbs	kgs	
RCV-100	102	4"	3.6	25	40	18	100 pcs
RCV-150	150	6"	4.6	39	50	22	
RCV-200	200	8"	4.6	55	50	22	
RCV-250	250	10"	4.8	74	50	22	
RCV-300	300	11 7/8"	4.8	88	50	22	
RCV-370	370	14 9/16"	4.8	102	50	22	
NEW RCV-914	914	36"	9	275	175	80	
RCV-230XL	232.5	8 15/16"	12.8	60	250	114	
RCV-290XL	292.5	11 1/2"	12.8	79	250	114	
RCV-405XL	407.5	16"	12.8	116	250	114	
RCV-480XL	482.5	18 7/8"	12.8	140	250	114	
RCV-580XL	576.6	22 7/8"	12.8	172	250	114	

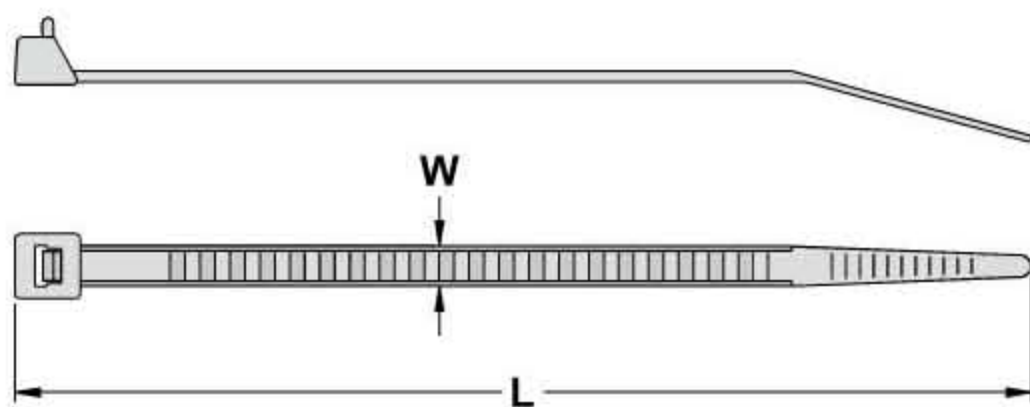

- 材質：ナイロン66 UL規格 94V-2
- 温度範囲：-40~85°C
- 標準色：ホワイト（ブラック可能）
- 特長：ケーブルタイの取り外しが自在にでき、再利用ができます。
一時的に止めておくのに適しています。

0316 リリースابلケーブルタイ



UNIT : mm



型番	長さL		幅W	最大結束径	引張強度		入数
	mm	inch			lbs	kgs	
HRCV-240XL	240	9 7/16"	12.8	60	250	114	100 pcs
HRCV-300XL	300	11 7/8"	12.8	79	250	114	
HRCV-415XL	415	16 5/16"	12.8	116	250	114	
HRCV-490XL	490	19 5/16"	12.8	140	250	114	
HRCV-590XL	590	23 1/4"	12.8	170	250	114	

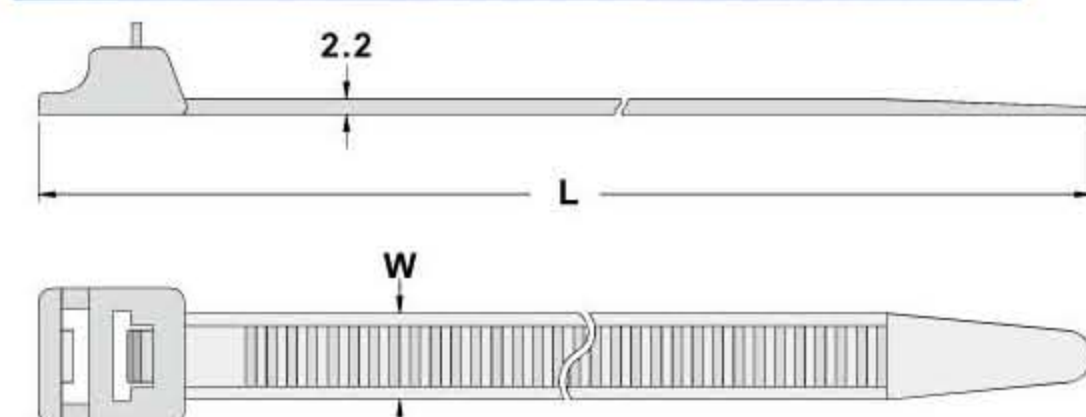

- 材質：ナイロン66 UL規格 94V-2
- 温度範囲：-40~85°C
- 標準色：ホワイト（ブラック可能）
- 特長：ケーブルタイの取り外しが自在にでき、再利用ができます。
一時的に止めておくのに適しています。

0318 プッシュリリーサブルタイ



UNIT : mm

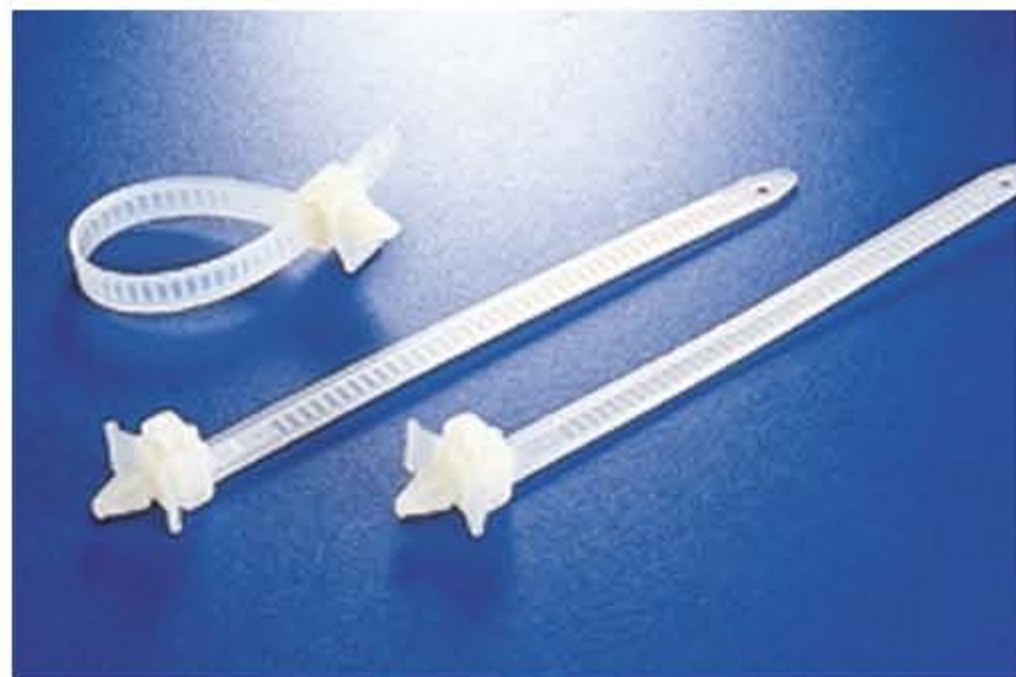

型番	長さ L		幅 W	最大結束径	引張強度		入数
	mm	inch			lbs	kgs	
PHV-150	152.5	6"	7.9	37	30	13	100pcs

- 材質：ナイロン66 UL規格 94V-2
- 温度範囲：-40~85℃
- 標準色：ナチュラル
- 特長：パネルなどの穴に押し込み、電線の結束と固定が同時に出来るタイプです。タイヘッドのタブの利用により取り外しが可能です。

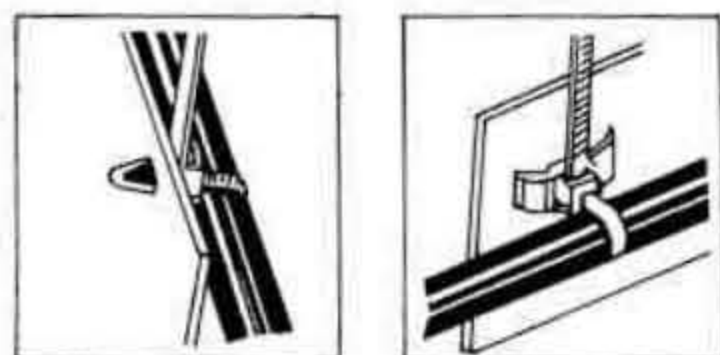

取付穴径
5.4mm

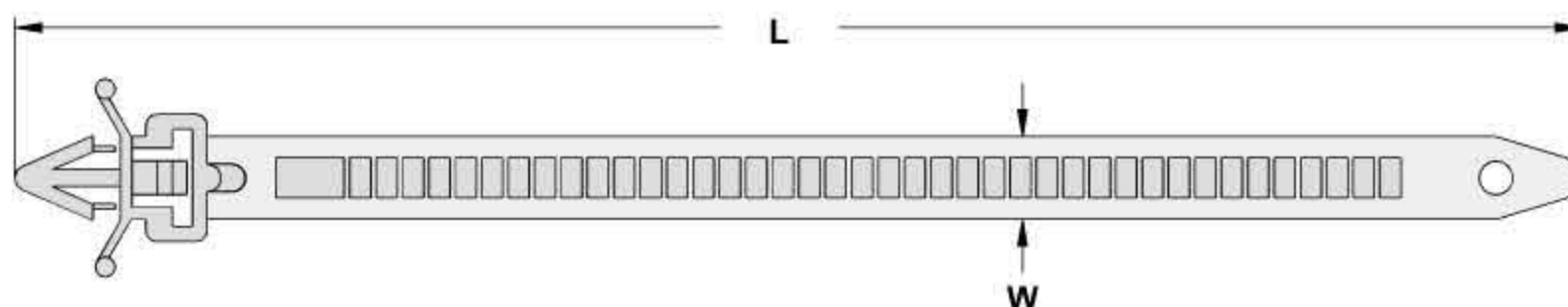

0319 サドルマウントタイ



UNIT : mm



Patented

型番	長さ L		幅 W	引張強度		入数
	mm	inch		lbs	kgs	
PMA-150	144.6	5 3/8"	7	33	15	100pcs

- 材質：ナイロン66 UL規格 94V-2
- 温度範囲：-40~85℃
- 標準色：ナチュラル

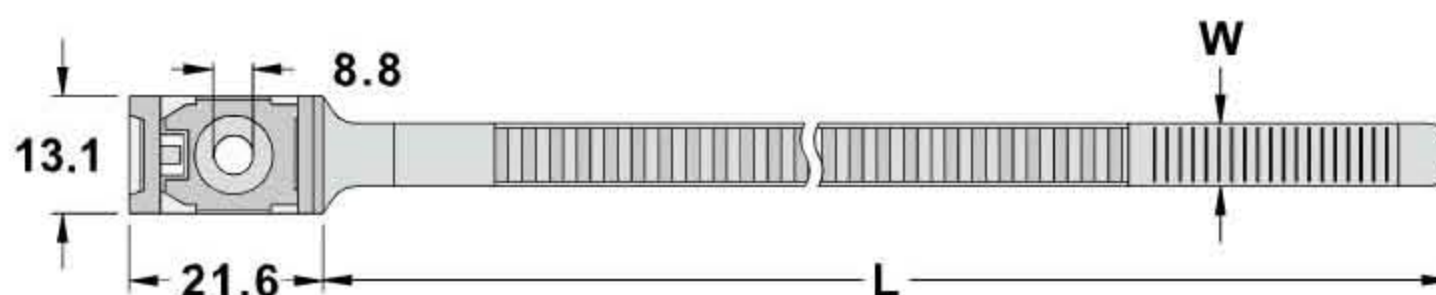

0319 サドルマウントタイ



UNIT : mm



型番	長さ L		幅 W	入数
	mm	inch		
PMB-145	144.6	5 3/8"	7.1	100pcs
PMB-240	238.2	9 3/8"	7.1	

- 材質：ナイロン66 UL規格 94V-2
- 温度範囲：-40~85℃
- 標準色：ナチュラル
- 特長：PMBシリーズは、ウォールプラグCWP-38と一緒に使うことで簡単に壁に固定できます。

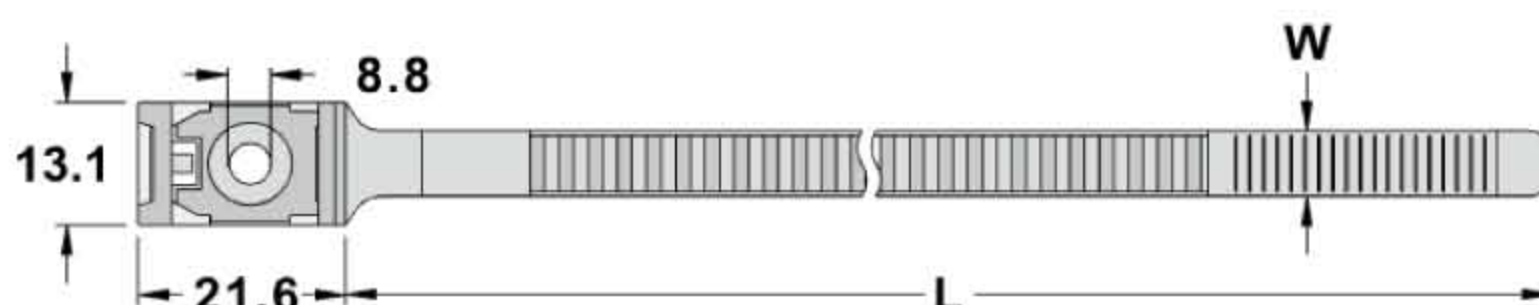

0320 ダブルロックタイ



- 材質：ナイロン66 UL規格 94V-2又はナイロン12 94HB
 - 温度範囲：-40~85°C
 - 標準色：ブラック
 - 特長：ダブルロック構造で強度な結束を実現します。
欧州で電柱に使われる製品で、ステンレス製よりもローコストで使い勝手がいいです。
- ※ ナイロン66とナイロン12の製品があります。

UNIT : mm

型番			長さL		幅W	最大結束径	引張強度				入数
ナイロン66		ナイロン12	mm	inch			ナイロン66		ナイロン12		
ナチュラル	ブラック	ブラック					lbs	kgs	lbs	kgs	
DL-132	DL-132BK	DL-132N12BK	132	5 1/8"	9	25	79	36	55	25	100 pcs
DL-180	DL-180BK	DL-180N12BK	180	7"	9	40	79	36	55	25	
DL-235	DL-235BK	DL-235N12BK	235	9 1/4"	9	53	120	55	112	51	
DL-265	DL-265BK	DL-265N12BK	265	10 1/2"	9	78	120	55	112	51	
DL-300	DL-300BK	DL-300N12BK	300	11 7/8"	9	88	120	55	112	51	
DL-360	DL-360BK	DL-360N12BK	360	14 1/4"	9	100	120	55	112	51	
DL-510	DL-510BK	DL-510N12BK	510	20"	9	150	120	55	112	51	
DL-610	DL-610BK	DL-610N12BK	610	24"	9	180	120	55	112	51	
DL-760	DL-760BK	DL-760N12BK	760	30"	9	230	120	55	112	51	

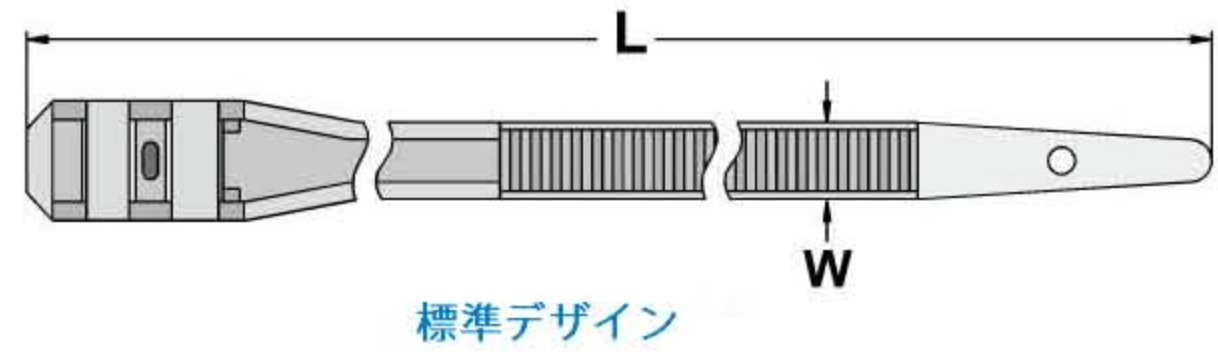
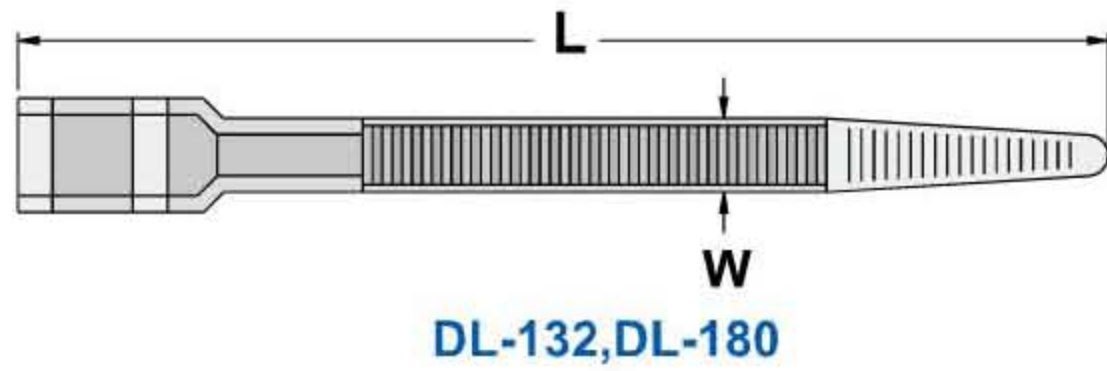

0320 ダブルロックケーブルタイ



UNIT : mm

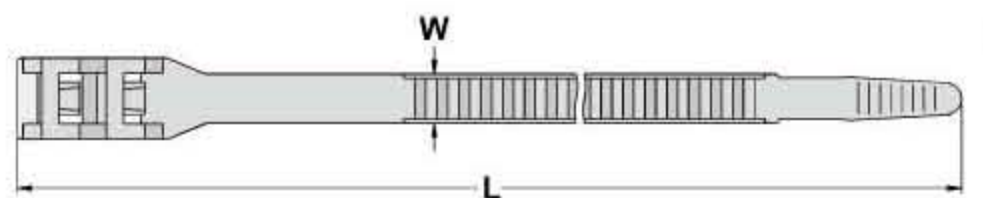
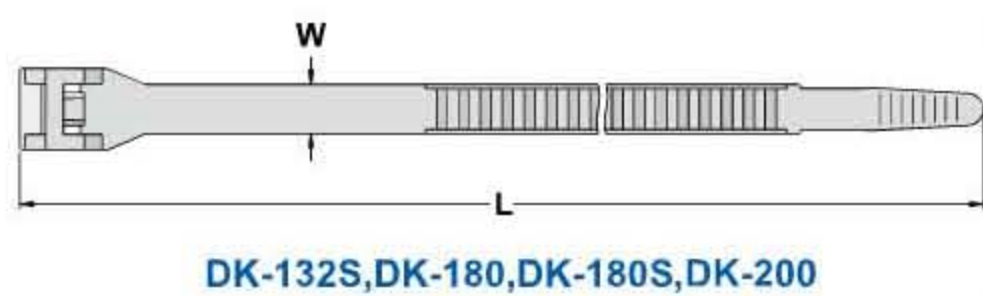

型番		長さL		幅W	最大結束径	引張強度		入数	
ブラック	ナチュラル	mm	inch			lbs	kgs		
NEW	DK-132SBK		132	5 1/8"	6	25	50	22	100 pcs
NEW	DK-180SBK		180	7"	6	40	50	22	
NEW	DK-180BK		180	7"	9	40	80	36	
	DK-200BK	DK-200	201	8"	9	47	80	36	
NEW	DK-265BK		265	10 1/2"	9	64	120	55	
	DK-290BK	DK-290	292	11 1/2"	9	72	120	55	
NEW	DK-360BK		360	14 1/4"	9	95	120	55	
	DK-380BK	DK-380	382	15"	9	100	120	55	
NEW	DK-510BK		510	20"	9	142	120	55	
	DK-610BK	DK-610	610	24"	9	174	120	55	
NEW	DK-760BK		760	30"	9	214	120	55	

- 材質：ナイロン66 UL規格 94V-2
- 標準色：ブラック
- 特長：ダブルロック構造なのでより高い引張強度でしっかり結束できます。

0321 インラインケーブルタイ



UNIT : mm



型番	長さL		幅W	最大結束径	引張強度		入数
	mm	inch			lbs	kgs	
FCV-255	255	10"	9.0	74	55	25	100pcs
FCV-391	391	15 1/2"	9.0	117	55	25	

- 材質：ナイロン66 UL規格 94V-2
- 標準色：ナチュラル、ブラック、その他
- 特長：グラウンドや公園での使用を目的とした安全なフラットヘッドデザイン。

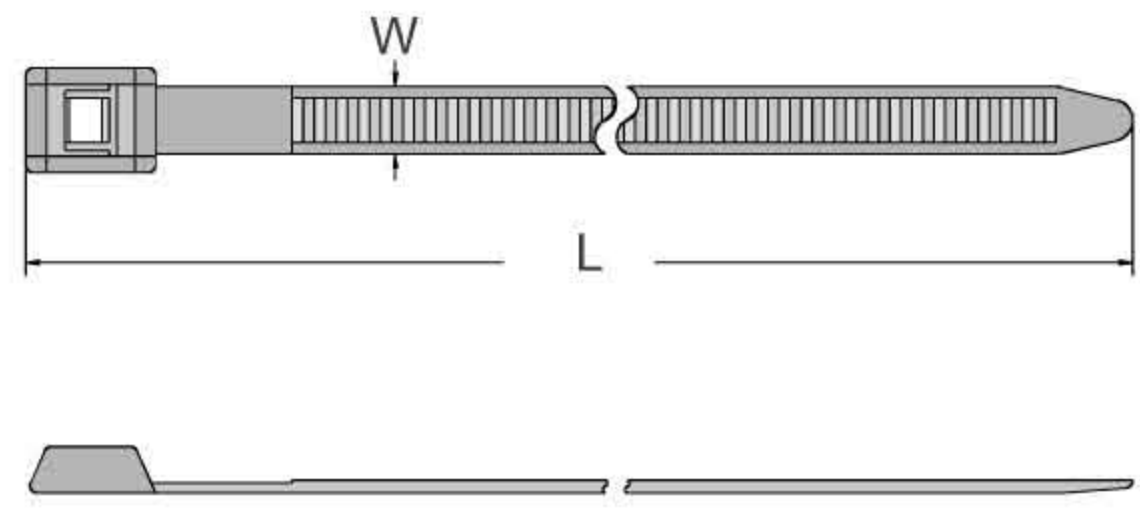

0321 インラインケーブルタイ



UNIT : mm

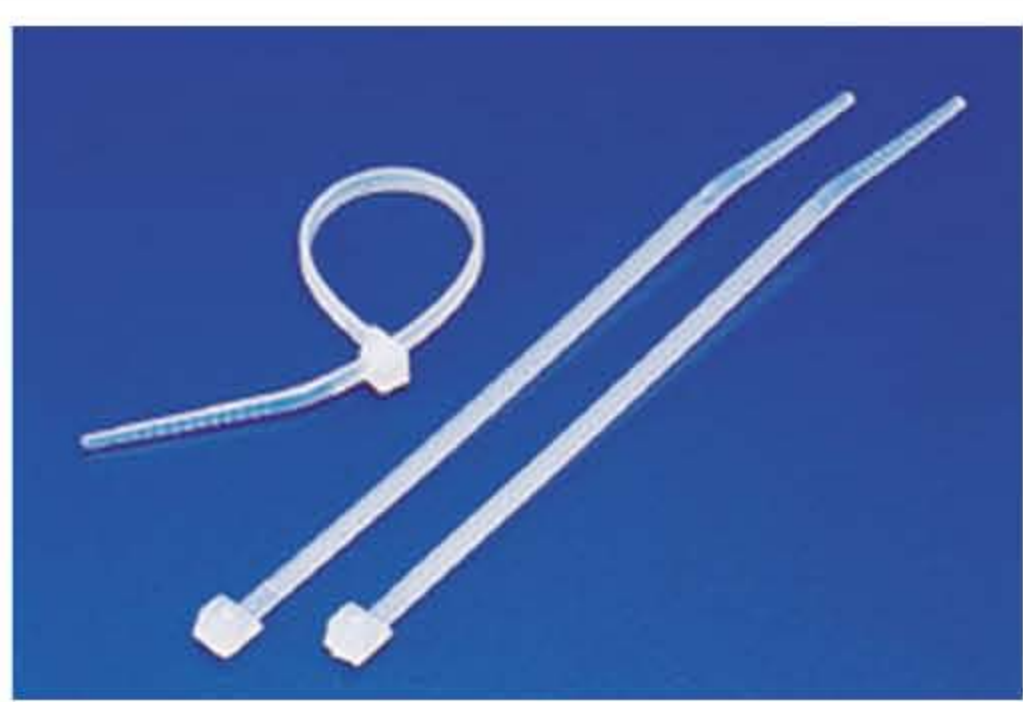

型番	長さL		幅W	最大結束径	引張強度		入数
	mm	inch			lbs	kgs	
RRCV-100	103	4"	2.5	23	24	11	100pcs
RRCV-200D	203	8"	4.8	52	59	27	

- 材質：ナイロン66規格 94V-2
- 標準色：ナチュラル
- 特長：逆挿入外爪デザイン
通常のケーブルタイの反対側に爪が付いて、挿入口も通常と反対側です。

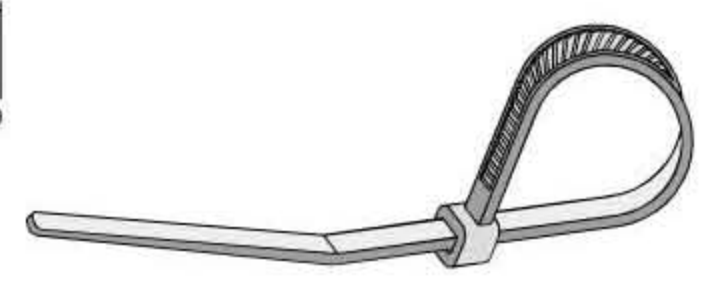
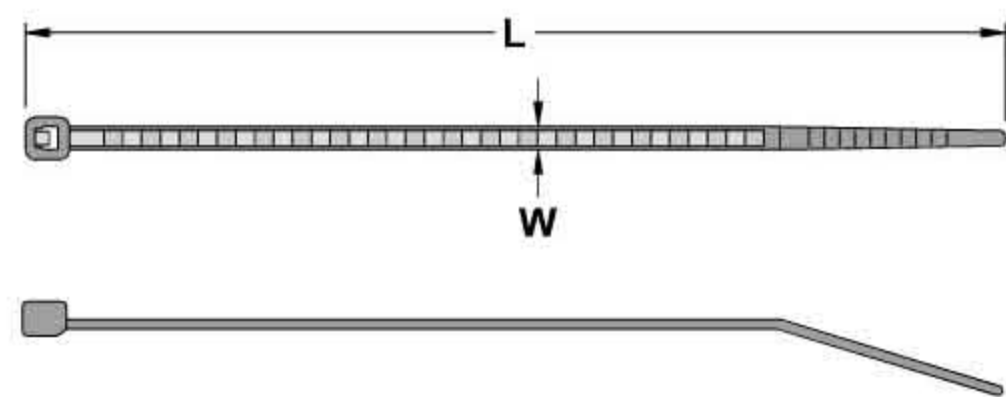

0325 ビーズタイ



UNIT : mm

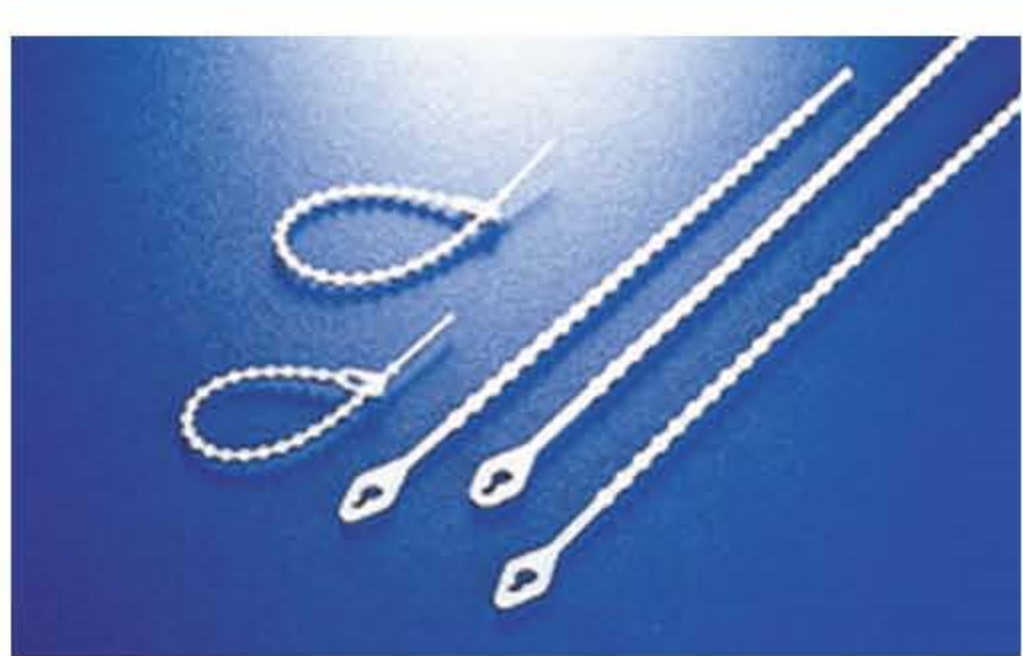

型番	長さL		幅W	最大結束径	入数
	mm	inch			
TV-100	103	4"	2.2	25	100 pcs
TV-120	120	4 3/4"	2.4	30	
TV-150	150	6"	2.9	39	
TV-180	180	7"	2.9	49	
TV-230	226	8 15/16"	3.8	63	
TV-280	273	11"	3.0	75	

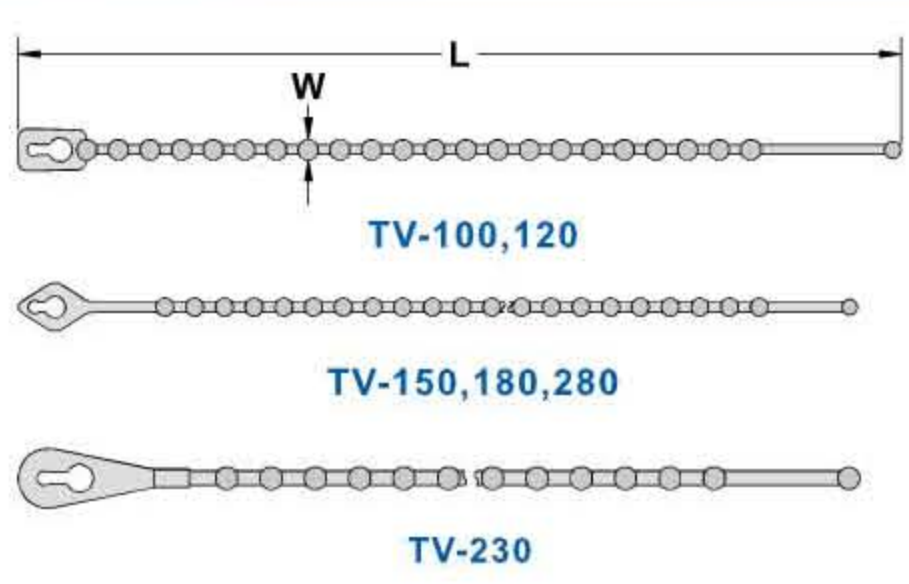

- 材質：ナイロン66 UL規格 94V-2
- 温度範囲：-40~85℃
- 標準色：ナチュラル
- 特長：ビーズ状にデザインされており、手締め/結束が簡単・確実にでき、取り外しも可能です。ソフトな形状で自由に輪を作ることができ、フレキシブルに色々な用途にご使用いただけます。
主な用途：タグ付け、ワイヤー、ケーブルやホースなどの結束

0326 ダブルヘッドビーズタイ



- 材質：ナイロン 66・PE
- 標準色：ナチュラル、ブラック
- 特長：ビーズ状にデザインされており、簡単に留めはずし可能なタイプ。
ソフトな形状で自由に輪を作ることができるので、フレキシブルに色々な用途にご使用いただけます。ナイロン製とPE製があり、ご選択いただけます。

PE製は、

ナイロン製に比べ、よりしなやかで曲がりやすく、変色しにくい性質があります。強度はナイロン製にやや劣ります。

UNIT : mm

型番		型番		長さ L		幅 W	最大結束径	入数
ナイロン66		PE		mm	inch			
ナチュラル	ブラック	ナチュラル	ブラック					
KTV-145	KTV-145BK	KTV-145E	KTV-145EBK	145	5 3/4"	2	35	100 pcs
KTV-150	KTV-150BK	KTV-150E	KTV-150EBK	150	6"	3.6	38	
KTV-170	KTV-170BK	KTV-170E	KTV-170EBK	167	6 9/16"	3.9	41	
KTV-180	KTV-180BK	KTV-180E	KTV-180EBK	180	7"	3.6	46	
KTV-230	KTV-230BK	KTV-230E	KTV-230EBK	230	8 15/16"	3.6	62	

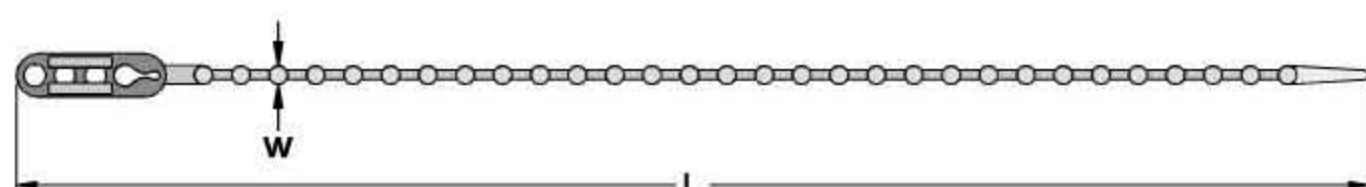

KTV-145

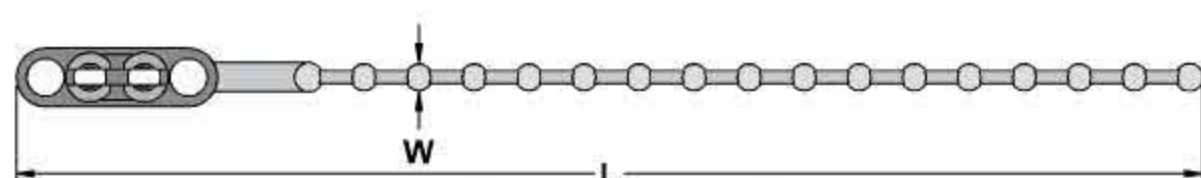

KTV-150, KTV-180, KTV-230

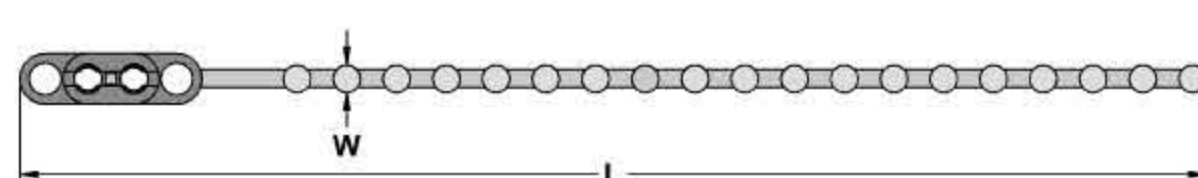

KTV-170

0327 ケーブルバンド 包装用



UNIT : mm



型番		長さ L		幅 W	最大結束径	入数
レッド	ナチュラル	mm	inch			
STV-130RD7	STV-130	130	5 1/8"	3	35	100 pcs

- 材質：ナイロン66 UL規格 94V-2
- 標準色：レッド、ナチュラル、その他
- 特長：ビーズ状にデザインされており、簡単に留めはずし可能なタイプ。
ソフトな形状で自由に輪を作ることができるので、フレキシブルに色々な用途にご使用いただけます。

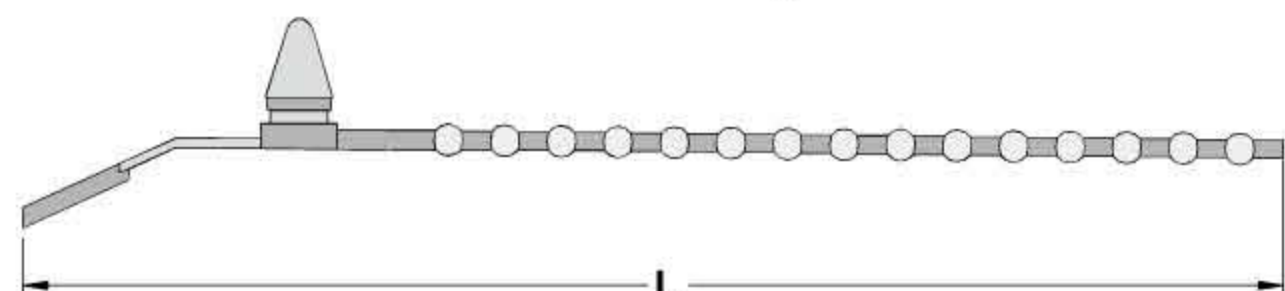
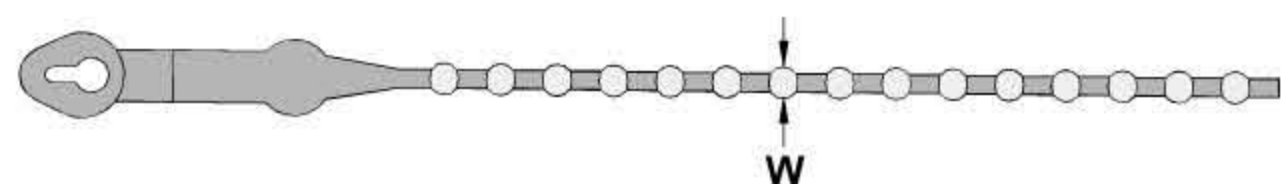

0330 コード用バンド



UNIT : mm

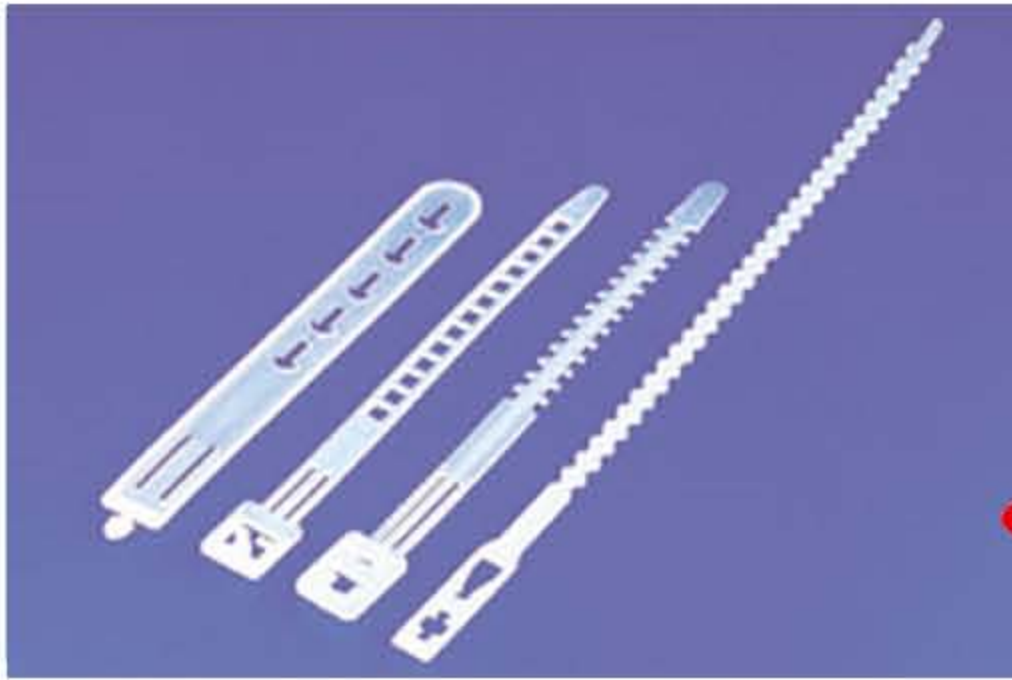

NEW

型番		長さL		幅W	最大結束径	入数
ナチュラル	ブラック	mm	inch			
TL-1	TL-1BK	130	5 1/8"	15.5	35	100 pcs
PCT-140	PCT-140BK	142	5 1/2"	9.0	38	
WL-160	WL-160BK	160	6 1/4"	8.5	45	
WLT-230	WLT-230BK	234	9 1/16"	5.5	50	
	WLT-350BK	350	13 3/4"	7.0	100	

- 材質：軟質ポリエチレン (PE)
- 標準色：ホワイト、ブラック
- 特長：家電製品や計器類の電源コード用のバンドです。
柔軟で扱い易く、コードを傷つけず、取り外しが簡単。

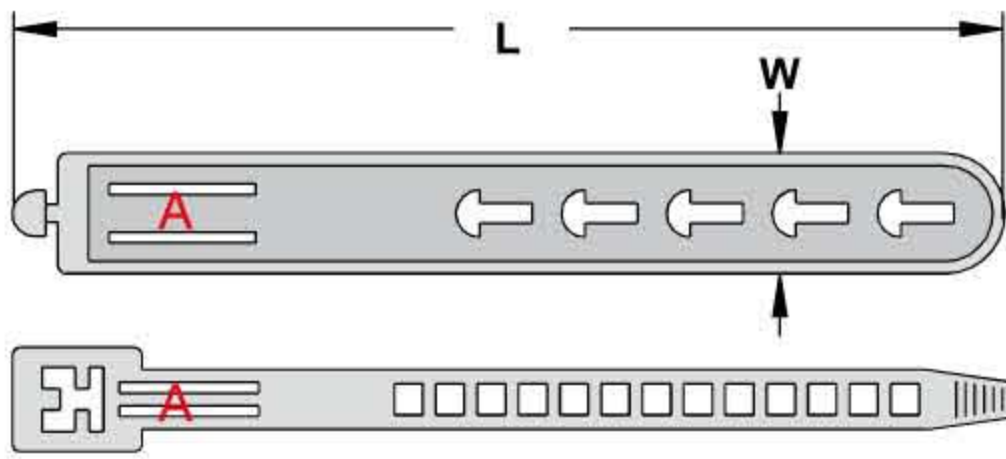

TL-1

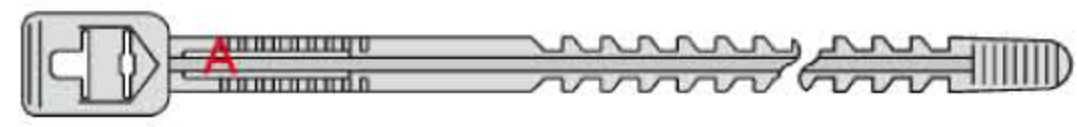

WL-160

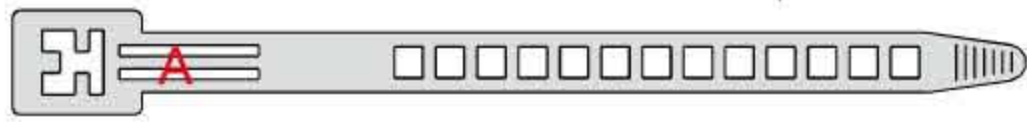

PCT-140



WLT-230
WLT-350

0332 ワイヤーコレクトタイ (再結束可能)



UNIT : mm



型番		長さL		幅W	最大結束径	引張強度		入数
ナチュラル	ブラック	mm	inch			lbs	kgs	
WCT-165	WCT-165BK	165	6 1/2"	7	44	50	22	100 pcs

- 材質：ナイロン66 UL規格 94V-2
- 温度範囲：-40~85°C
- 標準色：ナチュラル、ブラック
- 再結束可能なケーブルタイなので、仮止めに最適です。
結束のキザキザ面は外側にあり、きつく束ねても電線に跡が残りにくくなっています。

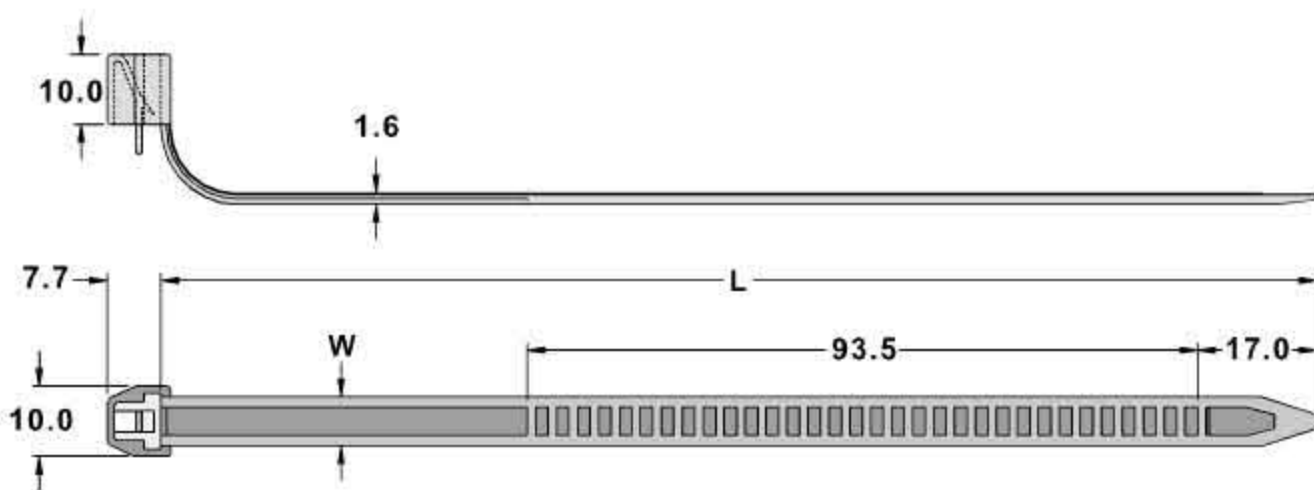

0335 プッシュマウントタイ



UNIT : mm



使用方法

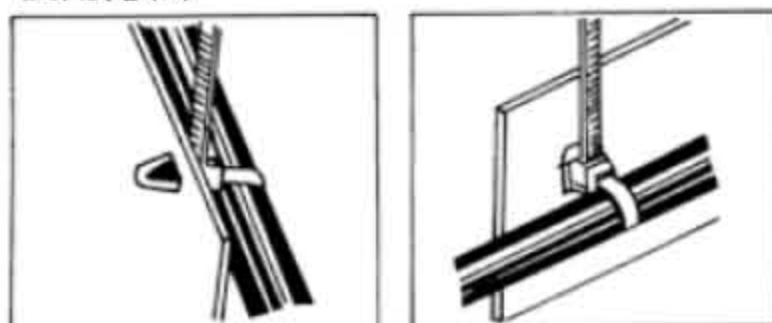

- 材質：ナイロン66 UL規格 94V-2
- 温度範囲：-40~85℃
- 標準色：ホワイト、ブラック
- 特長：パネルなどの穴にワンタッチで差し込みが可能で、ケーブルの結束と固定が同時に出来るタイプです。ウイングのある製品は、パネル面に固定後に安定感を得ることができます。リリースレバーのある製品は、一度パネルに差し込んだ後でもレバーを押せば簡単にはずせます。ヘッドにウイングが無い製品は、スペースが限られている場所での結束に適しています。

型番	長さL		幅 W	最大結束径	取付穴径	厚さ	引張強度		入数
	mm	inch					lbs	kgs	
PCVS-130	132	5 1/8"	4.8	30	4.8	3.0	50	22	100 pcs
PCV-155	168	6 1/8"	3.8	40	4.8	3.0	40	18	
PCVS-200	203	8"	4.8	50	4.8	3.0	50	22	
PCV-200	203	8"	4.8	50	6.4	3.0	50	22	
NEW PEV-170BK	170	6 11/16"	5.3	40	6.8	12.0	26	12	
PFVS-130	131	5 1/8"	3.7	30	4.8	2.4	40	18	
PFVS-155	157.5	6 1/8"	3.7	38	4.8	2.4	40	18	
PFVS-200	207	8"	3.7	50	4.8	2.4	40	18	
PGV-100	101	4 1/8"	3.4	25	4.8	2.5	40	18	
PGV-130	135	5 5/16"	3.4	33	4.8	2.5	40	18	
PSV-130	132	5 1/8"	4.8	30	6.4	3.3	50	22	
PSV-200	202	8"	4.8	50	6.4	3.3	50	22	
PUV-170	168.6	6 5/8"	5.4	38	6.8	1.6	50	22	
PWVS-100	112	4 3/8"	2.5	25	4.6	2.6	18	8	
PWVS-130	133	5 1/8"	4.8	30	4.6	4.5	50	22	
PWVS-155	157	6 1/8"	3.5	36	4.6	3.0	40	18	
PWV-130	132	5 1/8"	4.8	30	6.0	2.8	50	22	
PWV-170	170	6 11/16"	4.6	40	6.0	3.0	50	22	
PWV-200	201	8"	4.8	50	6.0	2.8	50	22	
PRVS-130HSBK	134.5	5 1/4"	4.8	30	8.2	5.0	50	22	

※ PRVS-130HSBK：ナイロン66 UL規格 94V-2 耐熱性のブラックです。

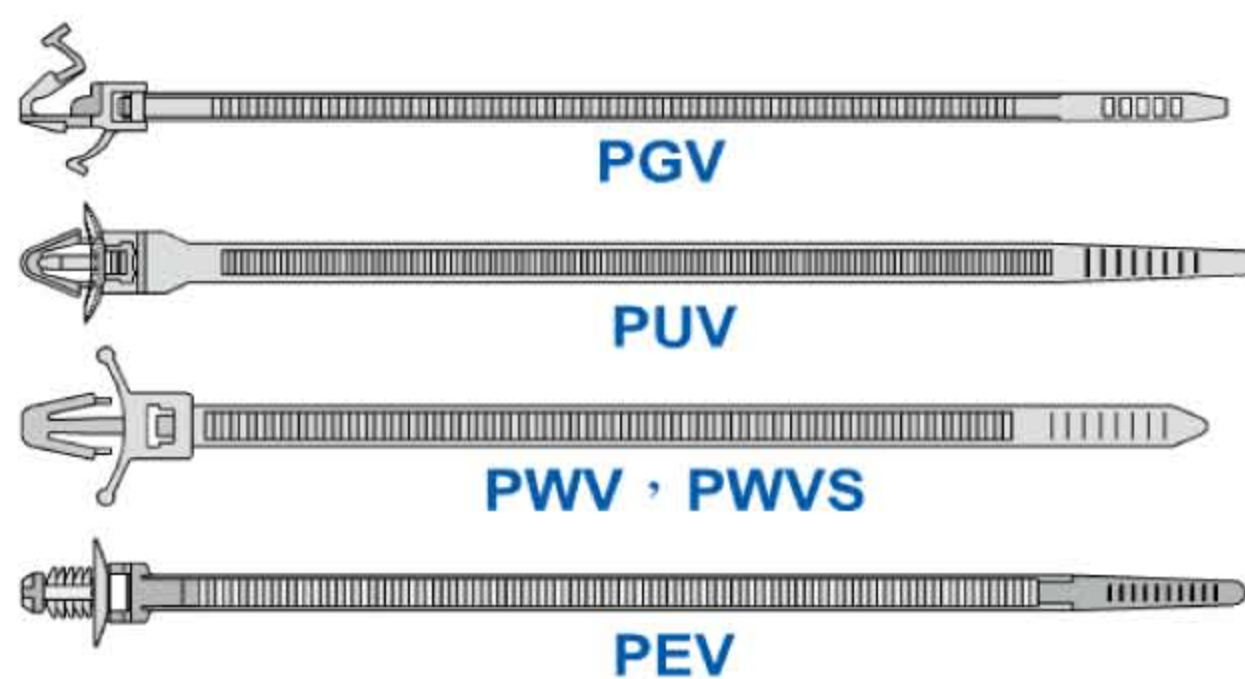
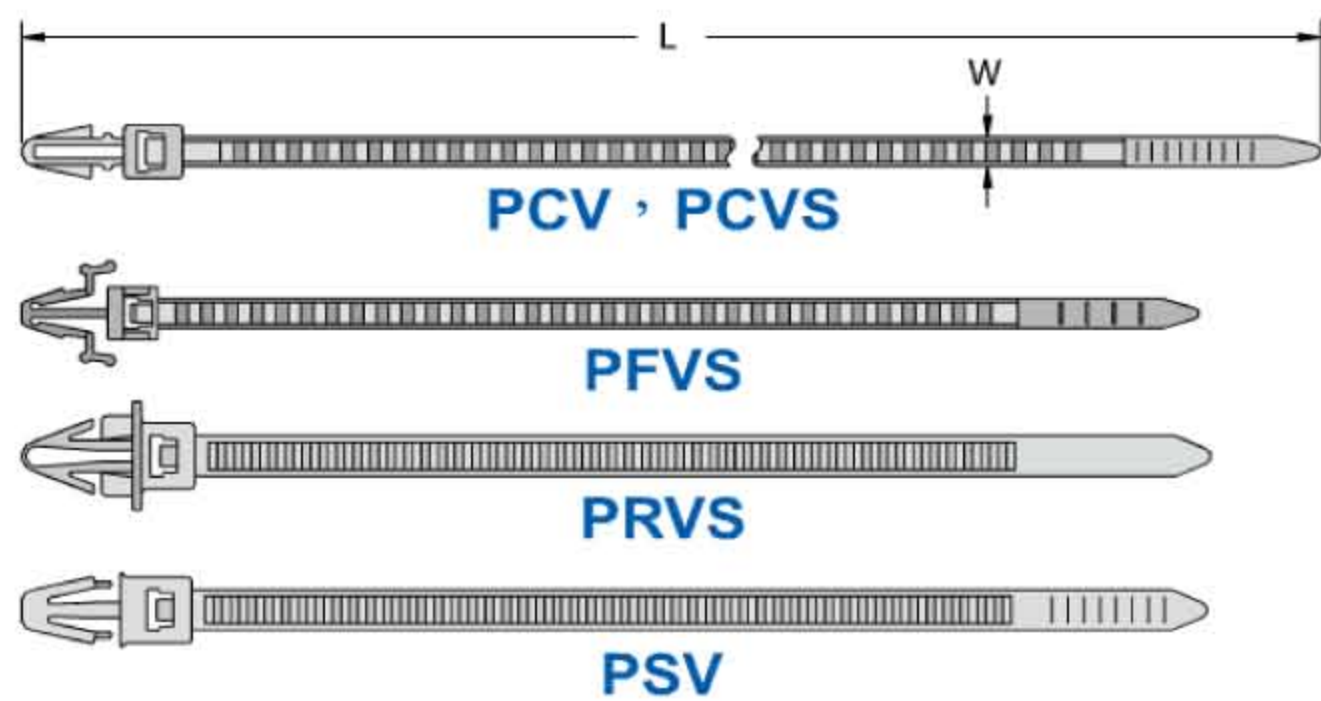

0335 リリースابلッシュマウントタイ



UNIT : mm



型番	長さL		幅 W	最大結束径	取付穴径	厚さ	引張強度		入数
	mm	inch					lbs	kgs	
PDV-170BK	169	6 5/8"	5.0	36	6.8	15	40	18	100 pcs

- 材質：ナイロン66 UL規格 94V-2
- 温度範囲：-40~85℃
- 標準色：ブラック
- 特長：自動車業界で使われるケーブルタイです。基穴に合わせ、取付・取外し・再利用可能。



0340 孔掛け式ケーブルタイ



UNIT : mm



型番		長さL		L1	L2	W	引張強度		入数
ブラック	ナチュラル	mm	inch				lbs	kgs	
CTF-320BK	CTF-320	320	12 5/8"	40	278	7.6	120	55	100pcs

- 材質：ナイロン66 UL規格 94V-2
- 温度範囲：-40~85°C
- 標準色：ホワイト、ブラック
- 特長：孔子空きケーブルトレイ用に設計されたケーブルタイです。
一体成形で各部分をトレイの孔に通すことができ、簡単に切り離すことができます。
特殊屋根作業の製品です。切断して屋根の鉄骨に差し込んで使用します。

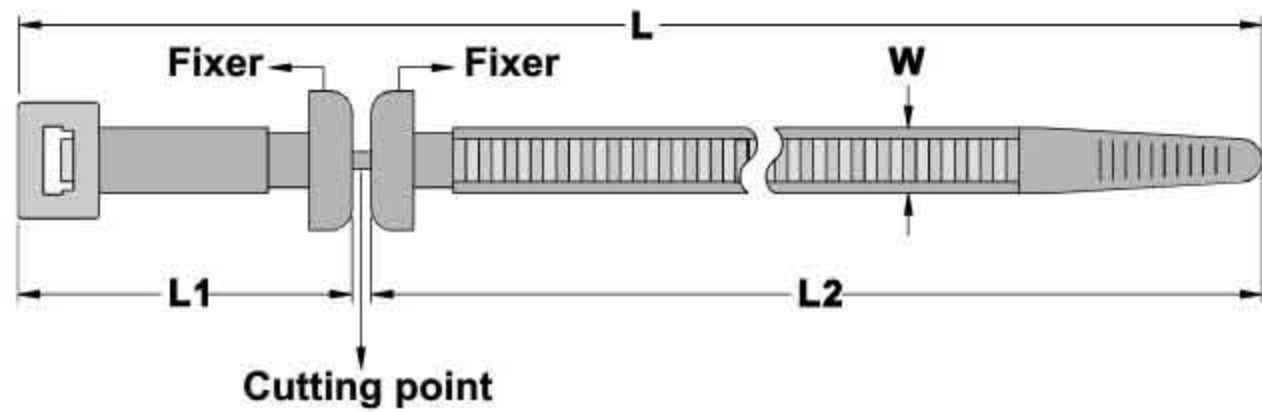

0342 PCBボード用ケーブルタイ



UNIT : mm



型番	長さL		幅W	最大結束径	引張強度		入数
	mm	inch			lbs	kgs	
KFC-300BK	304	11 7/8"	6.2	85	85	39	100pcs
NEW KFC-380BK	380	15"	7.6	100	132	60	
NEW KFS-380BK	380	15"	7.6	100	132	60	

- 材質：ナイロン66 UL規格 94V-2
- 標準色：ブラック
- 特長：ケーブルタイのストッパーが別途着用のタイプ

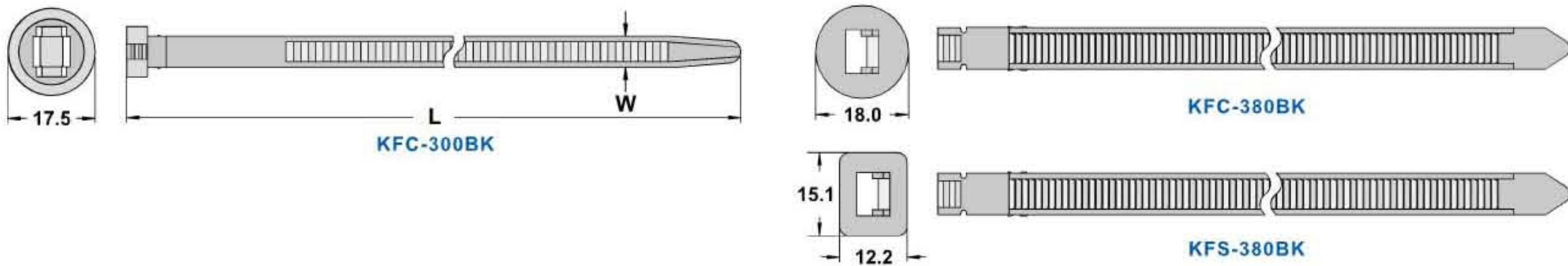

0343 マウンティングアジャスタブルタイ



UNIT : mm



型番	長さL		幅W	入数
	mm	inch		
MAT-120BK	120	4 3/4"	10	100pcs

- 材質：ナイロン66 UL規格 94V-2
- 温度範囲：-40~85°C
- 標準色：ブラック

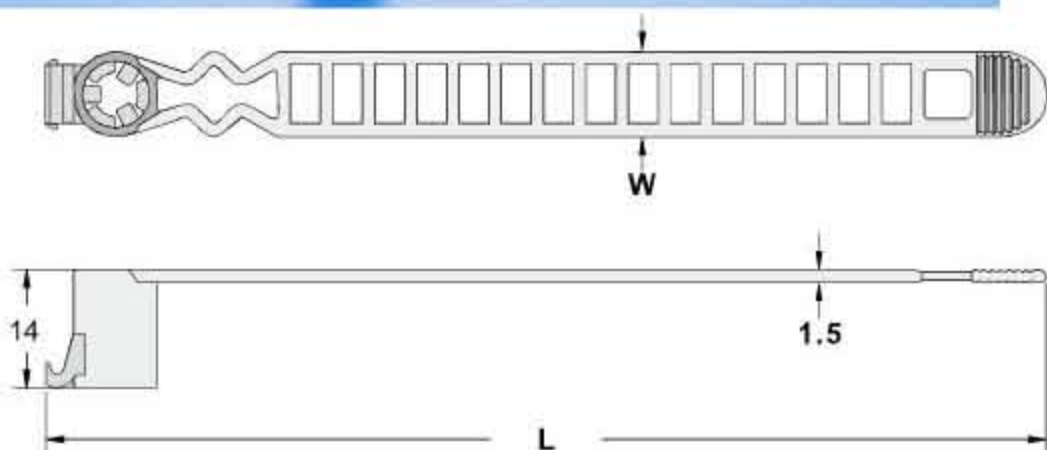

0350 マジックテープケーブルタイ



UNIT : mm



型番	長さL		幅W	最大結束径	引張強度		カラー	入数
	mm	inch			lbs	kgs		
MGT-125	125	5"	12	30	44	20	BK WE RD YW BE GN	20pcs
MGT-135	135	5 5/16"	12	33	44	20		
MGT-150	150	6"	12	36	55	25		
MGT-150M	150	6"	10	36	33	15		
MGT-180	180	7"	12	40	66	30		
MGT-210	210	8 1/4"	16	50	66	30		
MGT-240	240	9 7/16"	16	65	77	35		
MGT-310	310	12"	16	85	77	35		

型番	幅W	カラー	引張強度		入数
			lbs	kgs	
MGTP-15	15	BK, WE, RD	22	10	10M/巻
MGTP-20	20	YW, BE, GN	33	15	

- 原材料：フック側→PP, ループ側→ナイロン
- 標準色：ブラック(BK), ホワイト(WE), レッド(RD), イエロー(YW), ブルー(BE), グリーン(GN)
- 特長：マジックテープ製で薄いため、コード・ケーブル・光ファイバー等を絞めすぎず、適度な強さで結束できます。そして繰り返し何度も使用できます。ナイロン製の結束バンドと違い、湿度の影響を受けず、振動に強く、緩みません。

0355 ナイロンケーブルタイストッパー付き



UNIT : mm

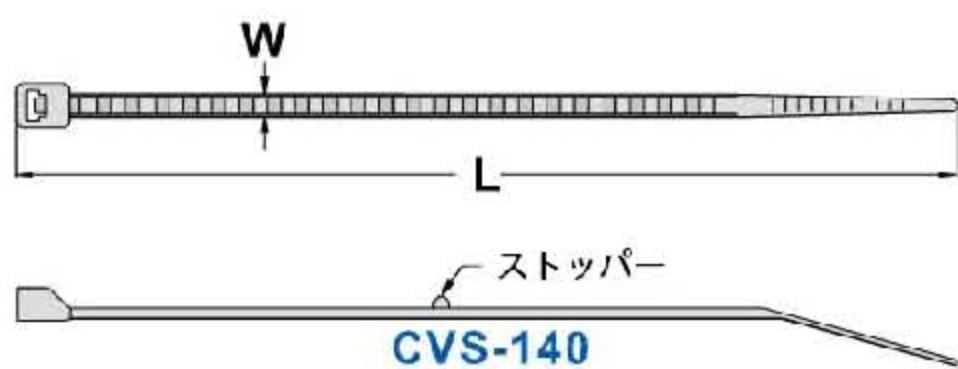

型番	長さL		幅W	最大結束径	引張強度		入数
	mm	inch			lbs	kgs	
CVS-140	142	5 1/2"	3.2	20	40	18	100pcs
CVS-190	190	7 1/2"	4.8	45	50	22	
NEW CVS-380XL	380	15"	12.7	105	250	114	

- 材質：ナイロン66 UL規格 94V-2
- 温度範囲：-40~85°C
- 標準色：ナチュラル

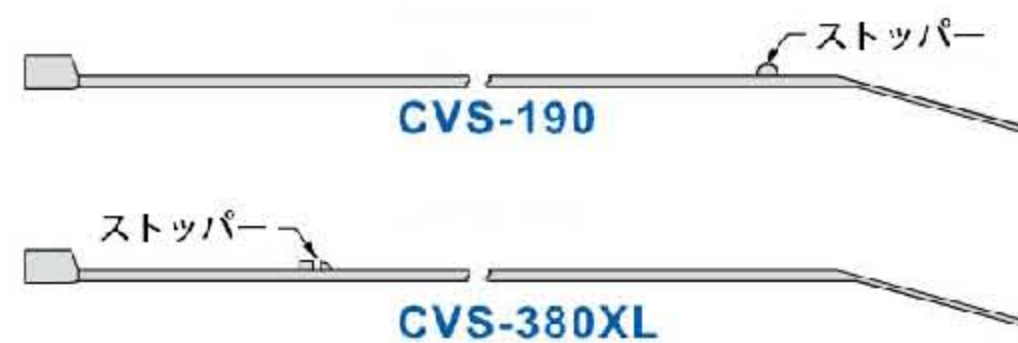

0361 被覆銅管用ケーブルタイ



UNIT : mm

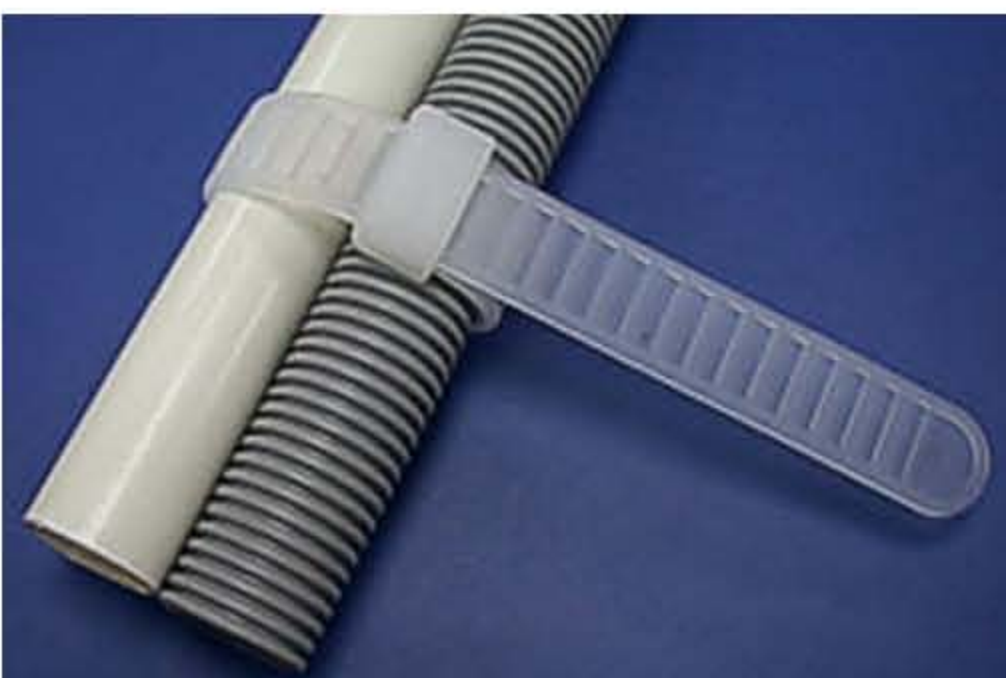

型番	長さL		幅W	最大結束径	引張強度		入数
	mm	inch			lbs	kgs	
AT-250	235	9 1/4"	20	65	70	32	100pcs
AT-290	275	10 13/16"	20	75	59	27	

- 材質：ポリエチレン(PE)
- 特長：エアコン配管工事に使われる被覆銅管の結束に適したバンドです。幅広のケーブルタイなので被覆銅管を傷めにくくなっています。中央にネジ止め用の穴があり、直接壁などに固定できます。

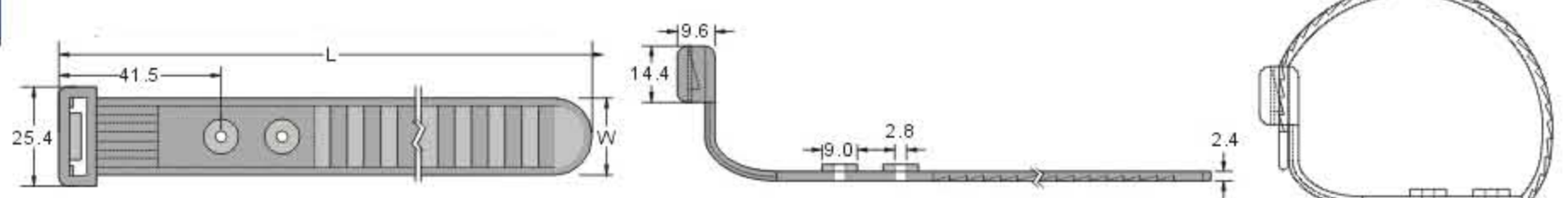

0365 ケーブルタイ デコレーションタグ付



UNIT : mm



型番	ケーブルタイ長さ	内容/カラー		入数
PVF150C-20	150	クローバー/グリーン	アップル/グリーン	20本入/箱 (各2本計10種)
		ハート/レッド	リボン/レッド	
		バタフライ/イエロー	スター/イエロー	
		フラワー/オレンジ	ジラフ/オレンジ	
		ラビット/ブルー	エレファント/ブルー	

■ 材質：ナイロン66 UL規格 94V-2

■ 耐熱温度：-40～85℃

■ 特長：可愛いキャラクターの付いたアニマルケーブルタイです。

販売商品のアクセントや、スマホやカバンの飾りつけ等に最適です。

環境に優しい低煙無毒な製品です。

キャラクター部分を外し、取り換えることができます。

リリーサブルなので繰り返し使用できます。



0365 ケーブルタイ 360度回転デコレーションタグ付



UNIT : mm



型番	ケーブルタイ長さ	内容/カラー		入数
PVA150C-20	150	バタフライ/レッド	ジラフ/オレンジ	20本入/箱 (各5本計4種)
		ラビット/グリーン	エレファント/ブルー	

■ 材質：ナイロン66 UL規格 94V-2

■ 耐熱温度：-40～85℃

■ 特長：可愛いキャラクターの付いたアニマルケーブルタイです。

360度回転可能なタグが付いています。

販売商品のアクセントや、スマホやカバンの飾りつけ等に最適です。

環境に優しい低煙無毒な製品です。

キャラクター部分を外し、取り換えることができます。

リリーサブルなので繰り返し使用できます。



0370 ステンレスケーブルタイ



UNIT : mm

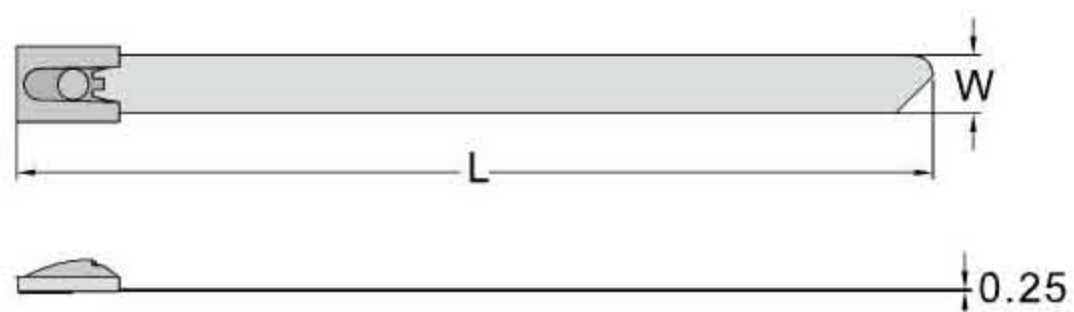

- 材質：ステンレス 316SS, 又は 304SS
- 特長：強度と耐食性に優れた製品で素早く簡単に結束できます。
屋内・屋外はもちろん温度・湿度変化の厳しい環境での使用に適しています。
土木工事・航空機産業・船舶業等での使用に適しています。

型番		長さ L		幅 W	lbs	最大結束径	入数
316SS	304SS	mm	inch				
BST-127	BCT-127	127	5"	4.6	100	25	100 pcs
BST-152	BCT-152	152	6"	4.6	100	33	
BST-201	BCT-201	201	8"	4.6	100	51	
BST-266	BCT-266	266	10 1/2"	4.6	100	69	
BST-300	BCT-300	300	11 7/8"	4.6	100	80	
BST-362	BCT-362	362	14 1/4"	4.6	100	102	
BST-521	BCT-521	521	20 1/2"	4.6	100	152	
BST-679	BCT-679	679	26 3/4"	4.6	100	203	50 pcs
BST-838	BCT-838	838	33"	4.6	100	254	
BST-127L	BCT-127L	127	5"	7.9	250	25	
BST-152L	BCT-152L	152	6"	7.9	250	33	
BST-201L	BCT-201L	201	8"	7.9	250	51	
BST-266L	BCT-266L	266	10 1/2"	7.9	250	69	
BST-300L	BCT-300L	300	11 7/8"	7.9	250	80	
BST-362L	BCT-362L	362	14 1/4"	7.9	250	102	
BST-521L	BCT-521L	521	20 1/2"	7.9	250	152	
BST-679L	BCT-679L	679	26 3/4"	7.9	250	203	50 pcs
BST-838L	BCT-838L	838	33"	7.9	250	254	

0371 ステンレスケーブルタイ(エポキシ樹脂コート)



UNIT : mm

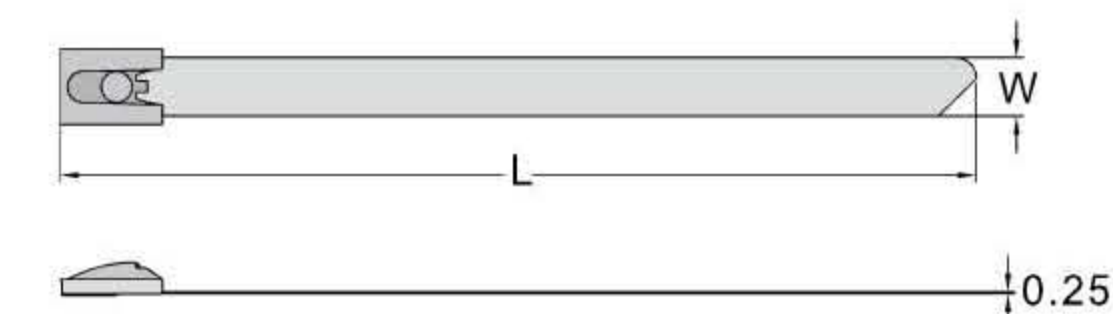

- 材質：ステンレス 316SS, エポキシ樹脂
- 特長：エポキシ樹脂がコートされており、絶縁性・耐食性に優れています。
屋内・屋外はもちろん、温度・湿度変化の厳しい環境での使用に適しています。
主な用途：ホース、ダクト、ケーブル、金属棒など高い引張強度が要求される結束に最適です。

型番	長さ L		幅 W	lbs	最大結束径	入数
	mm	inch				
BSTC-127	127	5"	4.6	100	25	100 pcs
BSTC-152	152	6"	4.6	100	33	
BSTC-201	201	8"	4.6	100	51	
BSTC-266	266	10 1/2"	4.6	100	69	
BSTC-300	300	11 7/8"	4.6	100	80	
BSTC-362	362	14 1/4"	4.6	100	102	
BSTC-521	521	20 1/2"	4.6	100	152	
BSTC-679	679	26 3/4"	4.6	100	203	50 pcs
BSTC-838	838	33"	4.6	100	254	
BSTC-127L	127	5"	7.9	150	25	
BSTC-152L	152	6"	7.9	150	33	
BSTC-201L	201	8"	7.9	150	51	
BSTC-266L	266	10 1/2"	7.9	150	69	
BSTC-300L	300	11 7/8"	7.9	150	80	
BSTC-362L	362	14 1/4"	7.9	150	102	
BSTC-521L	521	20 1/2"	7.9	150	152	
BSTC-679L	679	26 3/4"	7.9	150	203	50 pcs
BSTC-838L	838	33"	7.9	150	254	

0372 ステンレスケーブルタイラダータイプ



UNIT : mm

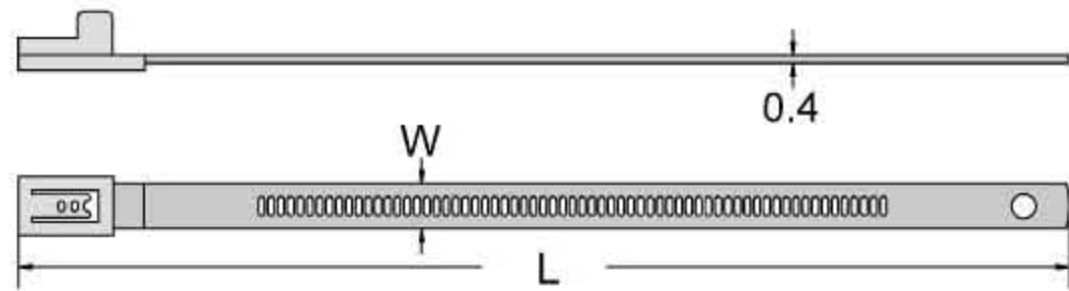

型番	長さ L		幅 W	最大結束径	入数
	mm	inch			
ナイロン11					
ASTN-150	150	6"	7	35	100 pcs
ASTN-195	195	7 11/16"	7	49	
ASTN-225	225	9"	7	58	
ASTN-255	255	10"	7	68	
ASTN-300	300	11 7/8"	7	82	
ASTN-335	335	13 3/16"	7	93	
ASTN-375	375	14 3/4"	7	106	
ASTN-450	450	17 3/4"	7	130	
ASTN-610	610	24"	7	181	50 pcs
ASTN-150L	150	6"	12	35	
ASTN-195L	195	7 11/16"	12	49	
ASTN-225L	225	9"	12	58	
ASTN-255L	255	10"	12	68	
ASTN-300L	300	11 7/8"	12	82	
ASTN-335L	335	13 3/16"	12	93	
ASTN-375L	375	14 3/4"	12	106	
ASTN-450L	450	17 3/4"	12	130	
ASTN-610L	610	24"	12	181	

- ステンレス 316SS, ナイロン11
- 工学・航空・船舶の現場での使用に最適です。
- 特長：ステンレス製の素早く簡単に結束できるケーブルタイです。
ナイロン11コートで耐摩耗性・耐候性・耐衝撃性の製品です。
屋内・屋外はもちろん土木工事・航空機産業・船舶業等の温度・湿度変化の厳しい環境での使用に適しています。

0373 ステンレスケーブルタイコーティング



UNIT : mm

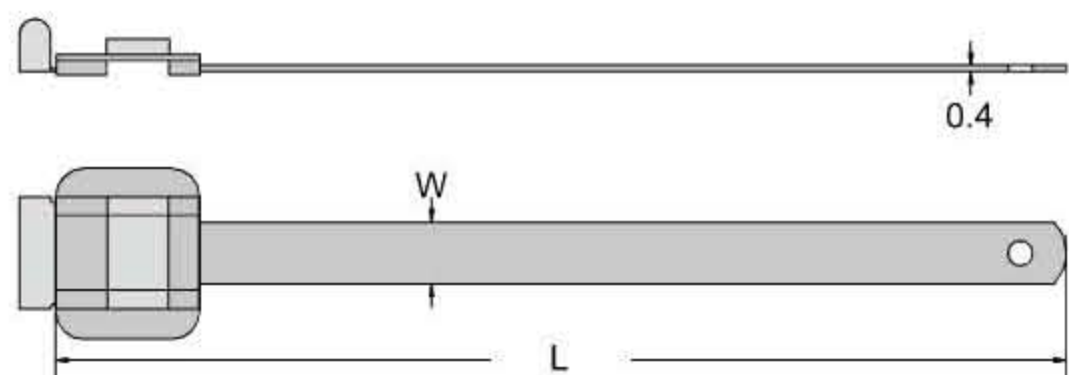

型番	長さ L		幅 W	最大結束径	入数
	mm	inch			
ナイロン11					
RSTN-152	152	6"	6.3	35	50 pcs
RSTN-229	229	9"	6.3	60	
RSTN-305	305	12"	6.3	84	
RSTN-457	457	18"	6.3	132	
RSTN-610	610	24"	6.3	181	
RSTN-152L	152	6"	9.5	35	
RSTN-229L	229	9"	9.5	60	
RSTN-305L	305	12"	9.5	84	
RSTN-457L	457	18"	9.5	132	
RSTN-610L	610	24"	9.5	181	

- ステンレス 316SS, ナイロン11
- 工学・航空・船舶の現場での使用に最適です。
- 特長：ステンレス製の素早く簡単に結束できる再使用可能なケーブルタイです。
ナイロン11コートで耐摩耗性・耐候性・耐衝撃性の製品です。
屋内・屋外はもちろん土木工事・航空機産業・船舶業等の温度・湿度変化の厳しい環境での使用に適しています。